

Wymiana korpusu ze stacyjką elektrycznie wspomaganą kolumny kierowniczej

Niniejsza instrukcja serwisowa przedstawia sposób wymiany korpusu ze stacyjką elektrycznie wspomaganą kolumny kierowniczej JCR102, JCR103, JCR7102 i JCR7103.



WSKAZÓWKA: Wszystkie przedstawione tu czynności wolno wykonywać wyłącznie przeszkolonemu specjalistycznemu personelowi zgodnie z instrukcjami i przepisami bezpieczeństwa producenta pojazdu! Prace na poduszce powietrznej wolno przeprowadzać wyłącznie osobom, które posiadają odpowiednie uprawnienia zgodnie z ustawą o materiałach wybuchowych (uprawnienia do montażu poduszek powietrznych)! Podczas prac muszą być dostępne instrukcje napraw producenta pojazdu oraz odpowiednie urządzenia testujące. Zdjęcia zamieszczone w niniejszej instrukcji mają charakter przykładowy i służą jedynie lepszemu zrozumieniu. Kolejność czynności może być różna w zależności od wersji. Zmiany techniczne zastrzeżone. W przypadku nieprawidłowego postępowania lub montażu TRW nie ponosi odpowiedzialności!

Sposób postępowania

Zdemontować kierownicę i obudowę zgodnie z instrukcjami producenta pojazdu, aby uzyskać dostęp do kolumny kierownicy. Upewnić się, że blokada kierownicy jest odblokowana a regulacja wysokości zablokowana. Następnie zdemontować kolumnę kierownicy zgodnie z instrukcją producenta.

1. Przy użyciu odpowiedniego narzędzia zdjąć górny pierścień zabezpieczający z kolumny kierownicy (rys.1)
2. Odkręcić cztery śruby mocujące korpus (rys.2 i rys.3)
3. Ściągnąć ostrożnie na wprost korpus z kolumny kierownicy (rys.4)

Montaż

Montaż należy przeprowadzić w odwrotnej kolejności. Cztery śruby należy dokręcić momentem 20 Nm!



Rys. 1

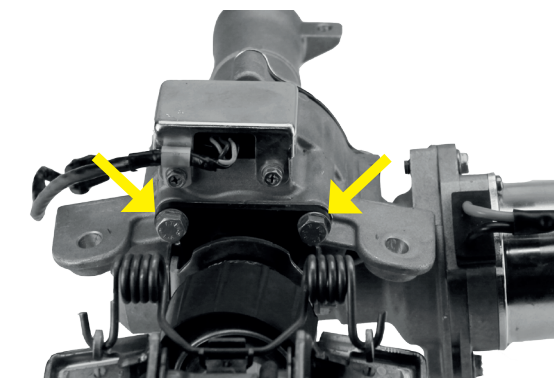

Rys. 2

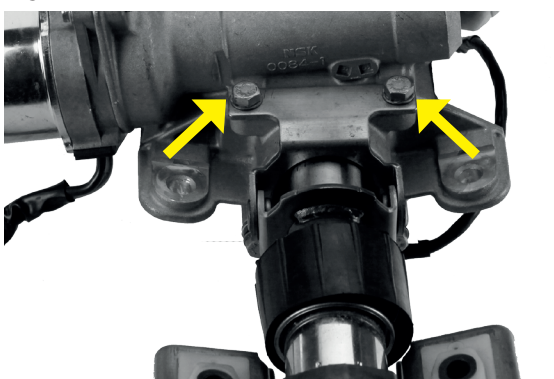

Rys. 3

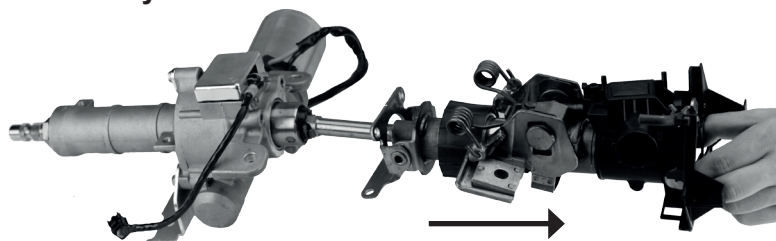

Rys. 4

