

## Ombouwen van de beschermende buis met contactslot unit

Deze Service Informatie beschrijft het ombouwen van de beschermende buis met contactslot unit van de elektrische stuurkolom voor de onderdeelnummers JCR103 en JCR7103.



**OPMERKING:** alle beschreven werkzaamheden mogen alleen door geschoold personeel en volgens de richtlijnen en veiligheidsvoorschriften van de autofabrikant worden

uitgevoerd! Werk aan de airbag mag alleen worden uitgevoerd door personen die daarnaast beschikken over een officiële legitimatie hiervoor volgens de explosievenwet (airbaglegitimatie)! De reparatiehandleidingen van de autofabrikant en bijbehorende testapparaten dienen tijdens de maatregelen ter beschikking te staan. De afbeeldingen bij deze handleiding zijn als voorbeeld gedacht en dienen voor een beter begrip. De volgorde van de stappen kan al naargelang de uitvoering afwijken. Technische wijzigingen voorbehouden. In geval van verkeerde behandeling of verkeerde inbouw aanvaardt TRW geen enkele aansprakelijkheid!

### Werkwijze

Stuurwiel en bekledingen volgens de gegevens van de wagenfabrikant demonteren om toegang tot de stuurkolom te krijgen. Zorg ervoor dat het stuurslot ontgrendeld is en de hoogteverstelling vergrendeld. Demonteer vervolgens de stuurkolom volgens de gegevens van de fabrikant.

1. Verwijder de bovenste borgring met een passend gereedschap van de stuurkolom (afb.1)
2. Verwijder de vier bevestigingsschroeven van de beschermende buis (afb.2 en afb.3)
3. Buis voorzichtig en zonder te klemmen van de stuurkolom aftrekken (afb.4)



Afb. 1

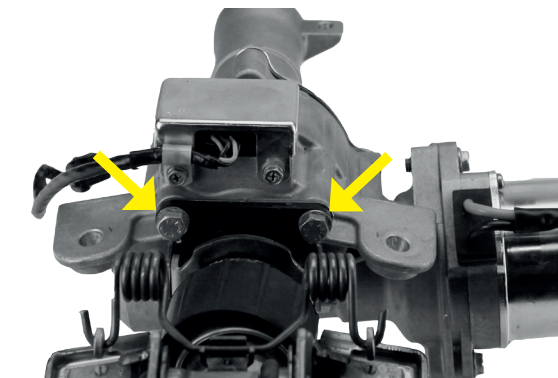

Afb. 2

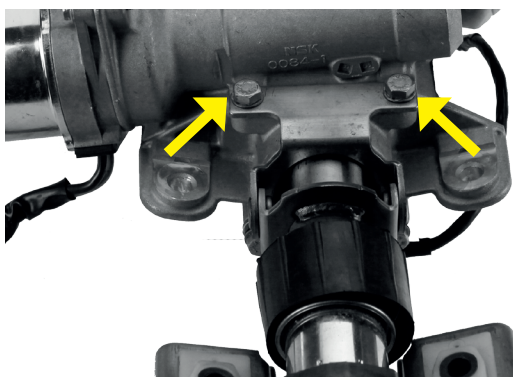

Afb. 3

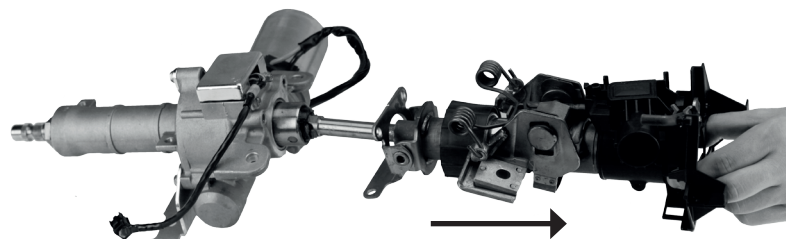

Afb. 4

### Inbouw

Het inbouwen gebeurt in omgekeerde volgorde. Draai de vier bevestigingsschroeven met een aandraaimoment van 20 Nm vast!

