

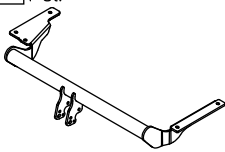

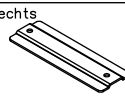









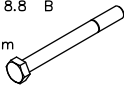

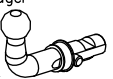

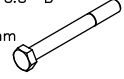

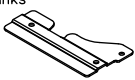

Zubehör:

Pos. 1 Tragarme der Anhängerkupplung 1 St. 	Pos. 5 Lasche rechts 1 St. 	Pos. 10 Schraube 8.8 B 4 St. M12x25mm 	Pos. 16 Federring 4 St. Ø 12,2 mm 
	Pos. 6 Distanzhülse 1 St. Ø17,2 L=79mm 	Pos. 11 Schraube 8.8 B 4 St. M10x110mm 	Pos. 17 Federring 5 St. Ø 10,2 mm 
Pos. 2 Kupplungskugel 1 St.  Art.nr-KL1E27A	Pos. 7 Distanzhülse 3 St. Ø17,2 L=69mm 	Pos. 12 Schraube 8.8 B 1 St. M10x100mm 	Pos. 18 Kugelschutz 1 St. 
Pos. 3 Steckdosenhalteplatte 1 St.  Art.nr-BL1E27A	Pos. 8 Distanzhülse 1 St. Ø17,2 L=67mm 	Pos. 13 Mutter 8 B 5 St. M10 	Pos. 19 Automatengestell 1 St. 
Pos. 4 Lasche links 1 St. 	Pos. 9 Unterlage quadratisch 1 St. 50x50x10mm 	Pos. 14 Unterlegscheibe 2 St. Ø 13 mm 	Pos. 20 Verschlußscheibe des Automatengestells 1 St. Artikelnummer-Z100 
		Pos. 15 Unterlegscheibe 5 St. Ø 10,5 mm 	Pos. 21 Vorrichtung A 1 St. 



PPUH AUTO-HAK S.J.

Produkcja Zaczepów Kulowych
Henryk & Zbigniew Nejman
76-200 SŁUPSK ul. Słoneczna 16K
tel/fax (059) 8-414-414; 8-414-413
E-mail: office@autohak.com.pl
www.autohak.com.pl

Anhängerkupplung

Klasse: **A50-X** Katalog nr **E27A**

zugelassen zur Montage an folgenden Fahrzeugtypen:

Hersteller: **OPEL**

Modell: **VECTRA ,B'**

Typ: **CARAVAN, KOMBI**

ab Bj. 1996 bis 2003

Technische Daten:

D – Wert : 9,22 kN

Max. Masse Anhänger: **1700 kg**

Max. Stützlast: **75 kg**

Homologationsnummer gemäß der Direktive 94/20/EG: e20*94/20*0663*00

EINLEITUNG

Die Anhängerkupplung erfüllt die Vorschriften der Verkehrssicherheit. Sie beeinflusst die Fahrsicherheit und daher ist ausschließlich nur vom Fachpersonal zu montieren. Es dürfen keinesfalls Konstruktionsänderungen vorgenommen werden. Sonst erlischt die Verwendungszulassung.

Falls es eine Isolationsschicht oder Fahrzeugunterbodenschutz gibt, wo die Anhängerkupplung befestigt wird, so sind diese zu entfernen. Andere Karosseriestellen und gebohrte Löcher sind mit der Antikorrosionsfarbe anzustreichen.

Für die Belastungswerte gelten die vom Fahrzeughersteller angegebenen Daten bzw. max. Masse der Anhänger und max. Stützlast. Dabei dürfen die Höchstkenwerte der Anhängerkupplung nicht überschritten werden.

D-Wert Formel:

$$\frac{\text{max. Masse Anhänger [kg]} \times \text{Max. Fahrzeugesamtgewicht [kg]}}{\text{max. Masse Anhänger [kg]} + \text{Max. Fahrzeugesamtgewicht [kg]}} \times \frac{9,81}{1000} = D \text{ [kN]}$$

MONTAGE - und BETRIEBSANLEITUNG DER ANHÄNGEKUPPLUNG

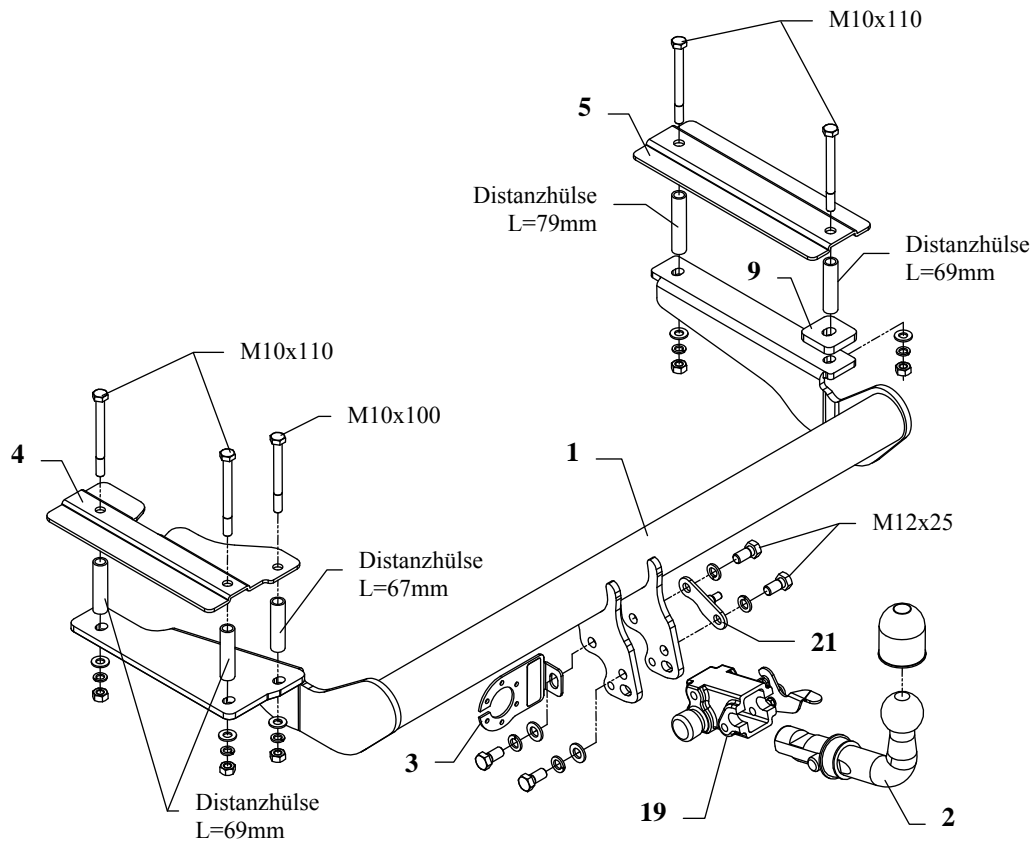

Die Anhängerkupplung (Katalognummer **E27A**) ist für folgende Fahrzeugtypen zugelassen: **OPEL VECTRA ‚B‘, CARAVAN, KOMBI** ab Bj. 1996 bis 2003 dient zum ziehen der Anhänger mit der Gesamtlast von **1700 kg** und der Kugelstützlast von max. **75 kg**.

VON DEM HERSTELLER

Die Zuverlässigkeit der Anhängerkupplung ist jedoch auch von der ordnungsgemäßen Montage und der richtigen Nutzung abhängig. Daher werden Sie gebeten, sorgfältig die folgende Montageanleitung zu lesen und sich an die entsprechenden Anweisungen zu beachten.

Die Anhängerkupplung muss an den vom Fahrzeughersteller vorgeschriebenen Befestigungsstellen montiert werden.

Anbauanleitung

1. Die Stoßstange demontieren und den Teppichboden im Kofferraum nach hinten ziehen.
2. An der rechten Seite des Kofferraumes sind zwei deutlich markierte Punkte zu suchen. Dort sind die Löcher mit $\varnothing 17\text{mm}$ zu bohren.
3. An der linken Seite des Kofferraumes sind drei deutlich markierte Punkte zu suchen. Dort sind die Löcher mit $\varnothing 17\text{mm}$ zu bohren.
4. In die ausgeführten Löchern die Distanzhülsen einsetzen und die Laschen (Pos. 4 und 5) anlegen. Dann die Schrauben M10 (Pos. 11 und 12) gemäß der Zeichnung hineinstecken.
5. Die Tragarme der Anhängerkupplung (Pos. 1) von der unteren Seite des Fahrzeuges auf die Schrauben anlegen und festdrehen.
6. Die Stoßstange montieren, zuerst die Schaumfüllung (Styropor) entfernen.
7. Das Automatenstell (Pos. 19) mit Hilfe von den Schrauben M12x25mm (Pos. 10) und das Halteblech der Steckdosenplatte (Pos. 3) fixieren. Die Kupplungskugel gemäß der Anbauanleitung der Anhängerkupplung mit dem schnelldemontierbaren Aufsatz anbringen.
8. Alle Schrauben gemäß den Angaben in der Tabelle festdrehen.
9. Die Elektroinstallation gemäß der Bedienungsanleitung des Herstellers anschließen.
10. Falls nötig, den durch die Montage beschädigten Farbanstrich an der Anhängerkupplung ausbessern.

Drehmomente für Schrauben und Muttern 8.8:

M6 - 11 Nm	M8 - 25 Nm	M10 - 50 Nm
M12 - 87 Nm	M14 - 138 Nm	M16 - 210 Nm

ACHTUNG

- Nach dem Anbau der Anhängerkupplung sind die nationalen Vorschriften zur Anbauabnahme und zur Änderung der Fahrzeugpapiere zu beachten.
- Das Fahrzeug sollte mit seitlichen Blinkern und Rückspiegeln, deren Abstand mindestens der Anhängerbreite entspricht, ausgestattet werden.
- Alle Befestigungsschrauben sind nach ca. 1000 km Anhängerbetrieb zu prüfen und nachzuziehen.
- Die Kugel der Anhängerkupplung ist sauber zu halten und zu fetten.

Der Freiraum nach Anhang VII, Abbildung 30 der Richtlinie 94/20/EG ist zu gewährleisten

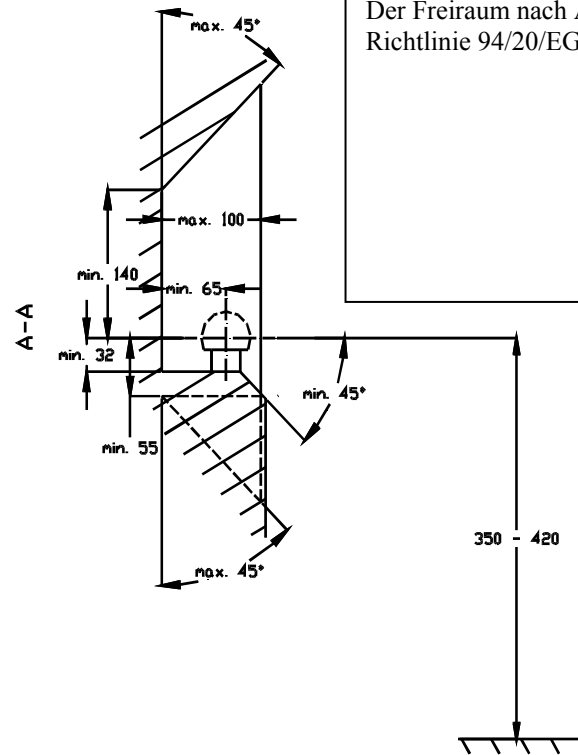

Bei zulässigem Gesamtgewicht des Fahrzeuges

