

# SACHS®

Einbauanleitung – Fitting instructions – Instructions de montage

## Sachs Sporting-Set

VW-Golf I/Scirocco/Jetta I

SET-Nr./No./no.: 118 001/015

### Sehr geehrter Kunde,

Sie haben mit dem Kauf des SACHS-Sporting-Sets eine fachkundige Wahl getroffen und ein hochwertiges Produkt erworben. Damit Sie von vornherein und auf lange Zeit die von Ihnen gewünschte Freude am Fahren haben, empfehlen wir Ihnen, vor dem Einbau die wichtigsten Hinweise zu studieren, die in dieser Einbauanleitung und im zugehörigen TÜV-Gutachten (z.B. der Fahrzeugverwendungsbereich) aufgezeigt sind.

### WICHTIGER HINWEIS!

Das von Ihnen erworbene SACHS-Sporting-Set stellt eine spezielle Kombination von Stoßdämpfern und Fahrwerksfedern dar, die im Hinblick auf Komfort und besonders Sicherheitsbelange konstruiert, erprobt und vom TÜV abgenommen wurde.

Vermeiden Sie bitte nachträgliche Veränderungen an diesen Bauteilen, da sonst erhebliche Beeinträchtigungen, besonders wichtig im Hinblick auf Sicherheitsbelange, entstehen können.

Es ist auch keinesfalls sinnvoll, die Set-Bauteile mit anderen Federn bzw. Stoßdämpfern zu kombinieren. Bei derartigen Veränderungen erlischt unsere Gewährleistung auf einwandfreie Funktion und automatisch die nur für das Set ausgestellte TÜV-Freigabe.

Mitgelieferte Teile sind generell zu verwenden, ansonsten die vorhandenen Serienteile übernehmen.

### Anmerkung!

Falls für Sie die genauen Tieferlegungswerte wichtig sind, bitte **vor dem Umbau** an jedem Rad das Maß zwischen Radnabe senkrecht zum Radausschnitt ermitteln und nach Einbau des Sporting-Set's die Messung wiederholen. Das Differenzmaß ist die erreichte Tieferlegung.

Bei Fahrzeugen mit höheren Km-Leistungen können sich natürliche Veränderungen ergeben z.B. durch Setzen der Federn. Die Tieferlegung ist dann auch geringer, als das von uns angegebene Maß.

### Dear customer,

By purchasing the SACHS-Sporting-Set you made a wise choice and obtained a high quality product. To ensure enjoyable driving over a long period, we recommend you to study carefully the information provided in these fitting instructions and in the TÜV-certificate (e.g. the various models and types) prior to fitting this conversion set into the vehicle.

### IMPORTANT ADVICE!

The SACHS-Sporting-Set you purchased consists of a special combination of shock absorbers and suspension springs designed to provide ride comfort and safety. SACHS-Sporting-Sets are approved by the German TÜV.

Please do not modify the parts in this conversion set or fit any of them individually with any other springs or shock absorbers. To do so could not only seriously impair their performance and safety, but will automatically invalidate our warranty for the correct function. The official approval has been granted solely for this conversion set as a whole.

All the components supplied with the set have to be fitted, otherwise the existing original components shall be reused.

### Note!

If the exact amount of body lowering is important to you, measure the vertical distance at each wheel between the wheel hub and the wheel arch rim **prior to the modification** and measure again afterwards. The resulting difference is the achieved lowering.

Vehicles with higher mileages may show natural alterations, such as, settled springs. The lowering will then likewise be smaller than the dimension mentioned by us.

### Cher Client,

En achetant le SACHS-Sporting-Set vous avez fait un très bon choix et avez acquis un produit de qualité supérieure. Afin de profiter de votre Sporting-Set dès le début, nous vous recommandons d'étudier attentivement, avant le montage, la présente notice et l'expertise du TÜV (par ex. les divers modèles et types).

### AVIS IMPORTANT!

Le SACHS-Sporting-Set que vous venez d'acquérir constitue une combinaison spéciale d'amortisseurs et de ressorts de suspension étudiés pour votre confort et votre sécurité. Ce Set a passé les essais et a obtenu l'homologation du TÜV.

Veillez éviter toute transformation de ces pièces, d'où ne résulteraient que des conséquences sur leur tenue et la sécurité. De même, il ne serait pas du tout raisonnable de combiner les pièces du Set avec d'autres ressorts ou amortisseurs. De tels changements font perdre tout droit à notre garantie du fonctionnement correct et automatiquement aussi l'applicabilité de l'homologation, du fait que celle-ci n'a été accordée que pour le Set dans son ensemble.

Utiliser toutes les pièces livrées dans le jeu, autrement remonter les pièces d'origine intactes.

### Note!

Au cas où il importe pour vous de connaître les valeurs exactes du surbaissement, prière de mesurer **avant la conversion**, à chaque roue la distance verticale entre le moyeu de roue et le bord du passage de roue, et de la mesurer une deuxième fois après le montage du Sporting Set. La différence entre ces mesurages constitue le surbaissement obtenu.

Les véhicules à kilométrage plus fort peuvent présenter des altérations naturelles, par ex. des ressorts affaiblis. Dans un tel cas, le surbaissement sera également moindre qu'indiqué par nous.

SACHS ORIGINAL  TEILE • ORIGINAL PARTS • PIÈCES D'ORIGINE

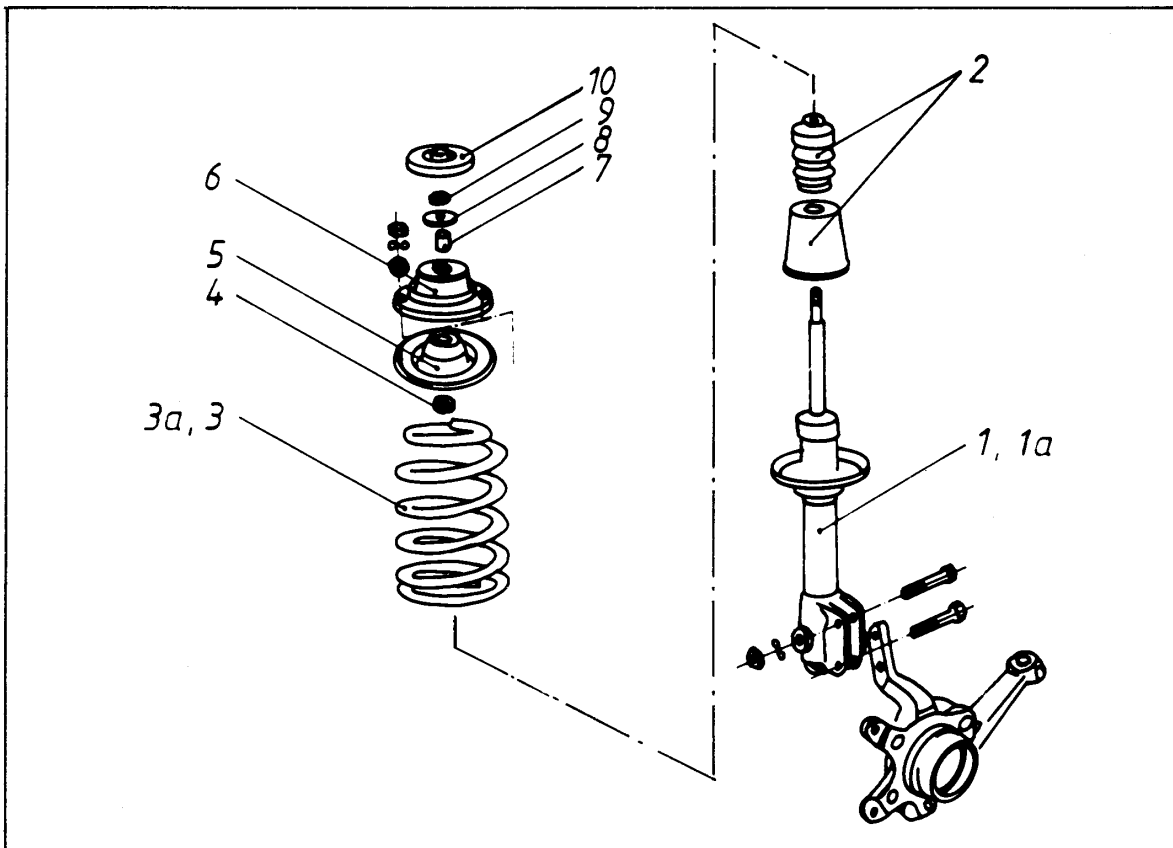

### Achtung!

Dieses SACHS-SPORTING-SET ist für Fahrzeuge ab Baujahr 8.79 konzipiert.

Um auch Fahrzeuge, die vor Baujahr 8.79 gefertigt wurden, mit dem SACHS-SPORTING-Set ausrüsten zu können, müssen vorher zwei VW-Federteller mit der VW-Nr. 171 412 341 A besorgt werden, da die Vorderachsfedern dieser Fahrzeuge an der oberen Windung nicht eingezogen sind.

Mitgelieferte Teile sind generell zu verwenden, ansonsten die vorhandenen Serienteile übernehmen.

### Umbau Vorderachse

- Serien-Federbein (1) ausbauen, Feder (3) vorspannen, Gelenklager (4-10) und oberen Federteller (6) abnehmen.
- Original Druckanschlag (2) von Kolbenstange nehmen.
- F & S-Feder (3a) vorspannen, auf Federbein (1a) stecken, oberen Federteller und Gelenklager (4-10) montieren.
- Bei Fahrzeugen vor Baujahr 8.79 (obere Federwindung nicht eingezogen) sind die vorher beschafften VW-Federteller 171 412 341 A zu verbauen.
- Befestigungsmutter am Gelenklager mit 60 Nm anziehen.
- Federbeine in Fahrzeug einbauen.

### Attention!

This SACHS SPORTING SET is designed for vehicles manufactured 8.79 on.

In order to mount this set also on vehicles of earlier manufacture than 8.79, two VW spring pans, VW part No. 171 412 341 A have to be provided first, as the front axle springs of these vehicles do not have the top winding with a reduced diameter.

All the components supplied with the set have to be fitted, otherwise the existing original components shall be reused.

### Front Axle Modification

- Remove the existing strut (1), compress spring (3), remove top mounting (4-10) and top spring pan (6).
- Remove the existing jounce bumper (2) off the piston rod.
- Compress F & S spring (3a), slip it onto the strut (1a), mount the top spring pan and the mounting parts (4-10).
- Vehicles prior to Year 8.79 (top winding of spring not reduced) shall be fitted with the VW spring 171 412 341 A put on hand before.
- Tighten the mounting nut to 60 Nm.
- Fit the struts into the car.

### Attention!

Ce SACHS SPORTING SET a été conçu pour les véhicules à partir de 8.79.

Afin de pouvoir en équiper aussi les véhicules d'avant 8.79, il faut commencer par se procurer deux coupelles d'origine VW, Réf. 171 412 341 A, parce que, sur ces anciens modèles, la spire supérieure des ressorts AV n'est pas rétrécie.

Utiliser toutes les pièces livrées dans le jeu, autrement remonter les pièces d'origine existantes.

### Train Avant

- Déposer la jambe de force d'origine (1), comprimer le ressort (3), déposer la fixation supérieure (4-10) et la coupelle de ressort supérieure (6).
- Retirer la butée de choc (2) de la tige de piston.
- Comprimer le ressort F & S (3a), l'enfiler sur la jambe de force (1a), poser la coupelle supérieure et la fixation (4-10).
- Sur les véhicules fabriquées avant 8.79 (spire supérieure du ressort non rétrécie), monter les coupelles VW 171 412 341 A procurées auparavant.
- Serrer l'écrou de fixation à 60 Nm.
- Poser les jambes de force dans le véhicule.

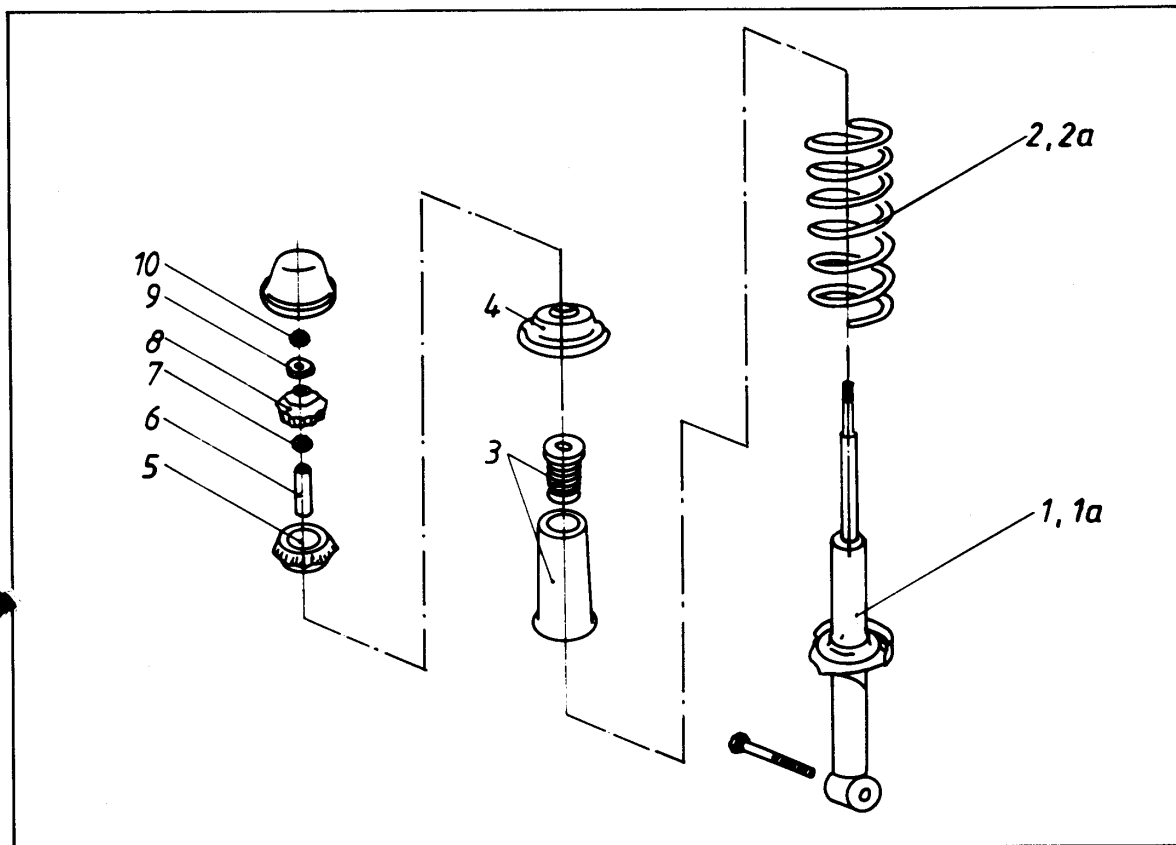

### Umbau Hinterachse

- Seriedämpfer (1) ausbauen, Feder (2) vorspannen und oberen Federteller (4) abnehmen.
- Original Druckanschlag (3) von Kolbenstange nehmen.
- F & S-Feder (2a) vorspannen, auf F & S-Dämpfer (1a) stecken, original Druckanschlag (3) auf Kolbenstange stecken, oberen Federteller und Gelenkteile (4-10) montieren.
- Dämpfer in Fahrzeug einbauen.

### Rear Axle Modification

- Remove the existing shock absorbers (1), compress spring (2) and remove top spring pan (4).
- Remove the original jounce bumper (3) off the piston rod.
- Compress F & S spring (2a), slip it onto the F & S shock absorber (1a). slip original jounce bumper (3) over the piston rod, fit top spring pan and mounting parts (4-10).
- Fit the shock absorbers into the vehicle.

### Pont Arrière

- Déposer l'amortisseur d'origine (1), comprimer le ressort (2) et enlever la coupelle de ressort supérieure (4).
- Retirer la butée de choc (3) de la tige de piston.
- Comprimer le ressort F & S (2a), l'enfiler sur l'amortisseur F & S (1a), glisser la butée de choc d'origine (3) sur la tige de piston, poser la coupelle supérieure et les pièces de fixation (4-10).
- Poser les amortisseurs sur le véhicule.

### Prüf- und Einstellarbeiten

- Fahrzeug neu vermessen.
- Einstellwerte VA:
  - 10' ± 10' Vorspur
  - 30' ± 20' Sturz
- Scheinwerfer einstellen.
- Ist das Fahrzeug mit einer lastabhängigen Bremskraftregelung/ Druckminderer an der Hinterachse ausgerüstet, ist nach der Tieferlegung eine Neueinstellung durch eine autorisierte Werkstatt erforderlich. Maßgebend dafür sind die Originalwerte des Fahrzeugherstellers.

### Tests and Settings

- Align the vehicle anew.
- Front axle settings:
  - 10' ± 10' toe-in
  - 30' ± 20' camber
- Readjust the headlights
- On vehicles fitted with a load proportional brake power regulator or pressure reducer on the rear axle, a readjustment must be made by an authorized workshop after the lowering.
- For that, the original characteristics specified by the vehicle manufacturer are decisive.

### Contrôles et réglages

- Contrôler la géométrie du véhicule
- Réglage du train AV:
  - 10' ± 10' pincement
  - 30' ± 20' carrossage
- Régler les phares.
- Si le véhicule possède au pont AR un réglage de la force de freinage / réducteur de pression, un réajustement par un garage autorisé s'impose après le surbaissement. Déterminantes pour cette opération sont les caractéristiques d'origine du constructeur du véhicule.

## Hinweise zu Rad-Reifen-Kombinationen

Der Verwendungsbereich der Umrüstung wurde mit den Rad/Reifen-Kombinationen festgelegt, die auch im Räderkatalog des TÜV Bayern e.V. diesem Fahrzeugtyp zugeordnet sind.

Im Räderkatalog nicht aufgeführte Rad/Reifen-Kombinationen mit (geringfügigen) Abweichungen bezüglich der Reifenbreite bzw. Einpreßtiefe innerhalb der aufgeführten Grenzen (Reifenbreite max. 195 mm, Einpreßtiefe min. 25 mm) können auch mit dem Fahrwerk-Umbausatz kombiniert werden, wenn die Zulässigkeit dieser Rad/Reifen-Kombination nachgewiesen wird (z.B. mittels Prüfbericht, Gutachten).

Angaben über die Verwendung von Schneeketten und die Zuordnung der Reifengrößen zu den Fahrzeugausführungen ist den jeweiligen Rädergutachten zu entnehmen.

## Achtung!

- Nach erfolgter Montage ist das Fahrzeug unter Vorlage des TÜV-Gutachtens einer TÜV-Stelle vorzufahren, damit das SACHS-SPORTING-SET in die Fahrzeugpapiere eingetragen werden kann.

## Advice regarding the combinations of wheel and tyre

The application range of the set has been settled by means of wheel/tyre combinations that have been assigned to this vehicle model in the wheel catalog of the Bavarian TÜV, too.

Wheel/tyre combinations not listed in the wheel catalog, with (minor) deviations regarding the tyre width or offset within the quoted limits (tyre width max. 195 mm, offset min. 25 mm) may also be used with the suspension modification set, if an evidence of the admissibility of this wheel/tyre combination is produced (e.g., by means of Test Report, Expertise).

Information regarding the use of snow chains and the assignment of tyre sizes to the vehicle versions shall be taken from the particular wheel expertises.

## Attention!

- Upon completion of the mounting, the vehicle shall be taken to the competent authorities in order to have the SACHS SPORTING-SET officially registered into the vehicle papers.

## Avis sur les combinaisons roue/pneu

Les applications de cette conversion ont été fixées suivant les combinaisons roue/pneu qui ont également été attribuées à ce modèle de véhicule dans le catalogue des roues du TÜV (Service des Mines) Bavarois.

Des combinaisons roue/pneu non mentionnées dans le catalogue des roues avec des déviations (insignifiantes) de la largeur de pneu ou du déport de roue dans les limites mentionnées (largeur) de pneu maxi 195 mm, déport de roue mini 25 mm), peuvent aussi être équipées du présent set de conversion, si l'admissibilité de cette combinaison roue/pneu est démontrée (par ex. par un Rapport de contrôle, Expertise).

Les indications sur l'utilisation de chaînes antidérapantes et l'attribution des dimensions des pneus aux versions des véhicules sont à prélever sur les expertises des roues particulières.

## Attention!

- Après la pose du présent Set, présenter le véhicule à l'autorité compétente, afin de faire inscrire le SACHS SPORTING SET dans les papiers du véhicule.

**SACHS**  
ORIGINAL  **TEILE**

FIGHTEL & SACHS AG  
D-8720 Schweinfurt 1  
Bereich Ersatzgeschäft  
Telefon: (097 21) 98-1  
Telex: 67340-25

Best.-Nr./Ref.No./ 073 192  
Mat.-Nr. 80 485 056  
Ausgabe: 5.90  
Printed in W.-Germany