



## Das STARTER Marderabwehrgerät

Das Gerät verjagt Marder aus Autos, Garagen usw. mit schrillen, hohen Tonimpulsen (ca. 12 kHz). Es verfügt über eine äußerst geringe Stromaufnahme.

## M15 MARDERABWEHRGERÄT

MARTEN-REPELLENT DEVICE | REPOUSSE-MARTRE



### ULTRAHOHE TONIMPULSE EXTREM NIEDRIGER STROMVERBRAUCH

AUTOMATISCHE EINSCHALTUNG BEI PARKENDEM AUTO

EN

ULTRA-HIGH TONE IMPULSES  
EXTREMELY LOW POWER CONSUMPTION  
SWITCHES ON AUTOMATICALLY WHEN  
VEHICLE IS PARKED

FR

SONS AIGUS ULTRA-HAUS À IMPULSION  
CONSOMMATION DE COURANT  
EXTRÊMEMENT FAIBLE  
DÉMARRAGE AUTOMATIQUE LORSQUE  
LA VOITURE EST GARÉE

CZ

Zařízení vypuzuje kuny z aut pronikavými vysokými zvukovými impulzy. Mimořádně nízká spotřeba elektrického proudu.

PL

Urządzenie odstrasza kuny z samochodów poprzez emitowanie przenikliwych, wysokich, pulsujących tonów. Bardzo niski pobór mocy.



IT

Il dispositivo scaccia le martore dalle automobili attraverso impulsi sonori acuti ed elevati. Assorbimento di corrente straordinariamente basso.

NL

Het apparaat verjaagt marters uit auto's met schrille, hoge toonimpulsen. Zeer laag stroomverbruik.



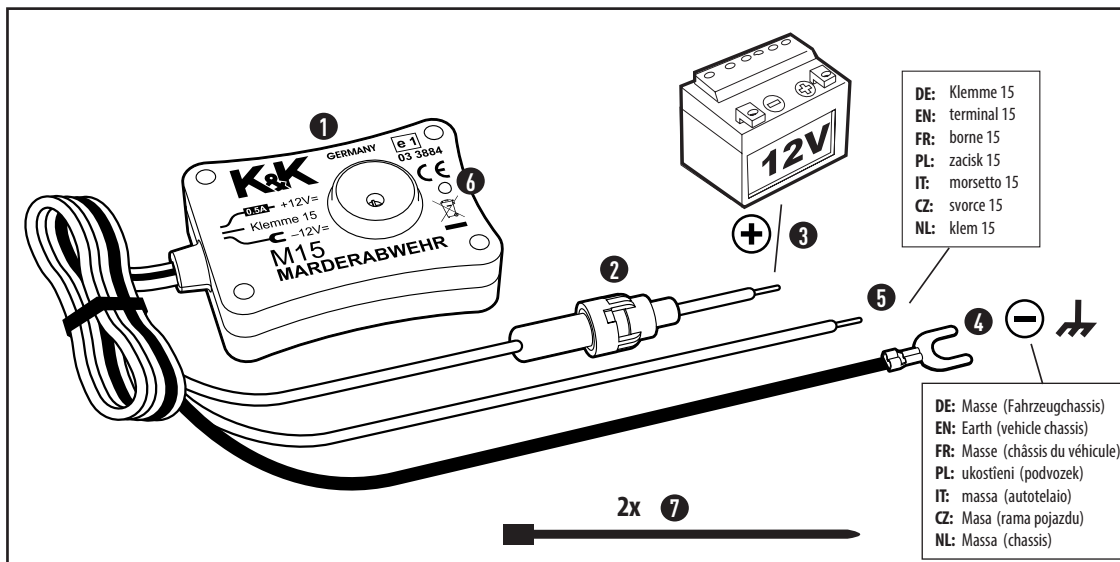

DE	EN	FR	PL	IT	CZ	NL
1x 1 Steuergerät	Control unit	Bloc de commande	Jednostka sterująca	Dispositivo di comando	Řídicí jednotka	Besturingsapparaat
1x 2 Sicherung	Fuse	Protection	Bezpiecznik	Fusibile	Pojistku	Zekering
3 Anschluss +	Connection +	Raccordement +	Podłączenie +	Collegamento +	Připojení +	Aansluiting +
4 Anschluss -	Connection -	Raccordement -	Podłączenie -	Collegamento -	Připojení -	Aansluiting -
5 Anschluss Klemme 15	Connection terminal 15	Raccordement borne 15	Podłączenie zacisk 15	Collegamento morsetto 15	Připojení svorce 15	Aansluiting klem 15
6 LED	LED	LED	LED	LED	LED	LED
2x 7 Kabelbinder	Cable ties	Attaches de câble	Opaski zaciskowe (kablowe)	Fascette serracavo	Stahovací pásky	Kabelbinder

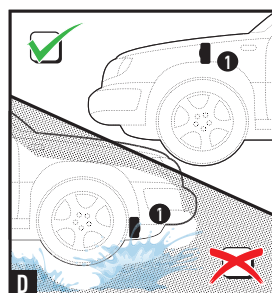
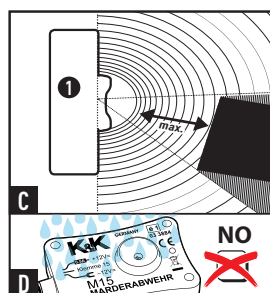
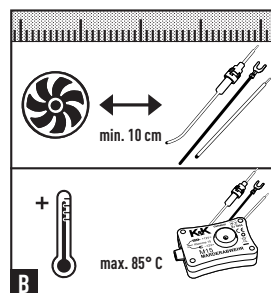
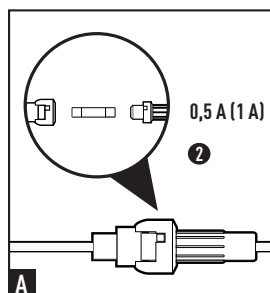

## MONTAGEANLEITUNG

Wir empfehlen den Einbau durch eine Fachwerkstatt.

Bei technischen Fragen erreichen Sie uns unter [support@kuk-marderabwehr.de](mailto:support@kuk-marderabwehr.de)

## SICHERHEITSHINWEISE

- **ACHTUNG ÜBERSpannungSSCHUTZ!** Sicherung bei Starthilfe, Schweißarbeiten und Schnellladen entnehmen.
- Die volle Funktionstüchtigkeit des Gerätes kann nur bei Fahrzeugen mit einer 12 V Batterie gewährleistet werden.
- Der Anschluss an eine 24 V Batterie ist möglich, wenn ein Spannungswandler genutzt wird.
- Marderabwehrgerät stets vor übermäßiger Hitze schützen und Verschmutzungen vermeiden bzw. beseitigen.
- Arbeitsschritte dieser Montageanleitung und deren Sicherheitshinweise unbedingt einhalten.
- Schäden, die durch Nichtbeachten der Montageanleitung verursacht werden, sind von jeglicher Haftung ausgeschlossen.
- **Säubern Sie Motorraum und Parkplatz gründlich vor der Montage, um Revierkämpfe zu vermeiden (wir empfehlen für den Motorraum den K&K Duftmarkenentferner, Artikel 000300) (8).**

**Bestimmungsgemäße Verwendung:** Das Gerät dient dem Vertreiben von Mardern und anderen Wildtieren aus dem Motorraum von Kraftfahrzeugen durch pulsierendes Licht und aggressive, pulsierende Ultraschallfrequenzen.

**Info:** Gewährleistung ausschließlich auf das Gerät, keine Übernahme von Montage und Demontagekosten!

## EINBAU und INBETRIEBNAHME

Montieren Sie das Marderabwehrgerät (1) an einer Stelle, wo es wassergeschützt ist (D), nicht überhitzen kann (z.B. nicht direkt am Auspuffkrümmer) (B) und die ultrahohen Töne möglichst frei strahlen können, um Schallschatten zu vermeiden (C). Der Sicherungshalter (2) sollte gut erreichbar montiert werden. Kabel sollten nicht direkt an heißen und drehenden Motorteilen vorbeigeführt werden (B).

Anschluss Pluskabel mit Sicherungshalter an Pluspol der 12 V Batterie oder vergleichbares Plus (3).

Anschluss Massekabel an Minuspol der 12 V Batterie oder Fahrzeugmasse (4).

Anschluss des Kabels ‚Klemme 15‘ an Klemme 15 des Bordnetzes oder einen anderen Kontakt, der bei parkendem Fahrzeug auf Minus und bei laufendem Motor auf Plus geschaltet ist (5).

Wird das Kabel angeschlossen, schaltet sich die Anlage bei laufendem Motor aus und wieder ein, sobald der Motor aus ist. Wird das Kabel nicht angeschlossen, ist die Anlage im Dauerbetrieb.

Wenn das Gerät richtig angeschlossen wurde, beginnt die LED (6) zu blinken.

Das M15 ist eine wirkungsvolle Ultraschall Abwehrlösung. Trotzdem können wir keine Garantie dafür übernehmen, dass in 100% aller Fälle der Marder vertrieben wird.

## WEITERE HINWEISE

Funktioniert das Gerät nicht, könnte das folgende Ursachen haben:

- 1) Betriebsspannung liegt nicht bei 11 - 15 V.
- 2) Sicherung ist nicht im Sicherungshalter oder defekt.
- 3) Das Massekabel ist nicht richtig angeschlossen.
- 4) Die Leitung zu Klemme 15 ist nicht korrekt angeschlossen.

## ZUBEHÖR

- Montageset No 1002

**Entsorgung:** Das Gerät darf nicht im Hausmüll entsorgt werden.

Erkundigen Sie sich bei Ihren lokalen Behörden über die ordnungsgemäße Entsorgung.



EN

## INSTALLATION INSTRUCTIONS

We recommend installation by a specialist workshop.

If you have any technical questions, please contact us at [support@kuk-marderabwehr.de](mailto:support@kuk-marderabwehr.de)

### SAFETY INFORMATION

- **WARNING: OVERVOLTAGE PROTECTION!** Remove the fuse when jump starting, carrying out welding work and for rapid charge.
- We can only guarantee the full functioning of the device for vehicles with a 12V battery.
- Connection to a 24V battery is possible if you use a voltage transformer.
- Always protect the marten repellent device against excessive heat and prevent or eliminate dirt.
- Always comply with the working steps in these installation instructions and the safety information.
- Damage caused by not observing the installation instructions is excluded from any liability.
- **Clean the engine compartment and parking space thoroughly before installation in order to avoid turf wars (we recommend the K&K scent mark remover for the engine compartment, item 000300) (8).**

**Intended use:** The device is used to expel martens and other wild animals from the vehicle engine compartment by means of a pulsating light and aggressive, pulsating ultrasound frequencies.

**Info:** Warranty is exclusively for the device. There is no assumption of assembly and disassembly costs!

### INSTALLATION and INITIAL OPERATION

Mount the marten repellent device **(1)** in a place where it is protected from water **(D)**, cannot overheat (e.g. not directly on the exhaust manifold) **(B)** and the ultrahigh tones can radiate as freely as possible in order to avoid acoustic shadow **(C)**. The fuse holder **(2)** should be mounted so it is easily accessible. Cables should not be placed anywhere near hot and/or rotating engine parts **(B)**.

Connection of the positive cable with fuse holder to the positive pole of the 12V battery or comparable positive terminal **(3)**.

Connection of earth cable to minus pole of the 12V battery or vehicle earth **(4)**.

Connection of the vehicle terminal 15 cable to wiring system's vehicle terminal 15 or another contact, which is switched to negative for parked vehicles and positive for running engines **(5)**.

If the cable is connected, the system switches off when the engine is running and switches back on again once the engine is turned off. If the cable is not connected, the system is in continuous operation.

If the device has been correctly connected, the LED **(6)** will start to flash.

The M15 is a highly efficient ultrasound defence solution. Despite this, we cannot guarantee that the martens will be expelled in 100% of all cases.

### MORE INFORMATION

If the device does not work, it could be for the following reasons:

- 1) Operating voltage is not 11 - 15 V.
- 2) Fuse is not in the fuse holder or is faulty.
- 3) The earth cable is not connected properly.
- 4) The cable to vehicle terminal 15 has not been connected correctly.

### ACCESSORIES

- Mounting kit No 1002

**Disposal:** The device may not be disposed of in household waste. Please contact your local authority for the correct disposal method.

#### TECHNICAL DATA

- Operating voltage: 12 V car battery
- Average power consumption: < 1,2 mA
- Ultrasound frequency: approx. 12 kHz (± 10%)
- Sound pressure: approx. 85 dB (± 25%)
- Pulse frequency: alternating between approx. 10 sec on and approx. 10 sec pause
- Radiation angle: approx. 140°
- Loudspeaker: Ultrasound transducer with aluminium dome-shaped membrane
- Operating temperature range: approx. -25°C to +70°C
- Function display: Flashing LED (deterrent and functional control)
- Dimensions: approx. 91 x 50 x 28 mm
- Glass-tube fuse 5 x 20 mm, 0,5 A (or 1 A) (A)

**Also suitable for vehicles with CAN bus.**

**Approved by the Kraftfahrt-Bundesamt (Federal Motor Transport Authority) with the e1 symbol.**

FR

## INSTRUCTIONS DE MONTAGE

Nous recommandons un montage par un atelier spécialisé.

En cas de questions d'ordre technique, contactez-nous via [support@kuk-marderabwehr.de](mailto:support@kuk-marderabwehr.de)

### CONSIGNES DE SÉCURITÉ

- **ATTENTION, PROTECTION CONTRE LA SURTENSION !** Retirez la protection pour l'aide au démarrage, les travaux de soudure et le chargement rapide.
- Un bon fonctionnement de l'appareil peut seulement être garanti pour les véhicules avec une batterie de 12 V.
- Le raccordement à une batterie 24 V est possible en cas d'utilisation d'un convertisseur de tension.
- Toujours protéger l'appareil repousse-martres contre une chaleur trop élevée et éviter ou nettoyer les salissures.
- Les étapes de travail des présentes instructions de montage doivent impérativement être respectées.
- Les dommages entraînés par un non-respect des instructions de montage sont exclus de toute responsabilité.
- **Nettoyez soigneusement le compartiment moteur et la place de stationnement avant le montage, pour éviter les combats de défense du territoire (pour le compartiment moteur, nous recommandons le destructeur de marques olfactives K&K, article 000300) (8).**

**Utilisation conforme:** L'appareil sert à chasser les martres et autres animaux sauvages du compartiment moteur des véhicules automobiles à l'aide d'impulsions lumineuses et d'agressives fréquences ultrasoniques pulsées.

**Info:** Garantie exclusivement sur l'appareil, pas de prise en charge des coûts de montage et de démontage !

### MONTAGE et MISE EN SERVICE

Monter l'appareil repousse-martres **(1)** dans un endroit protégé de l'eau **(D)**, où il ne peut pas surchauffer (p. ex. pas directement au niveau du collecteur d'échappement) **(D)** et où les sons ultra-aigus peuvent se propager librement, pour éviter les ombres acoustiques **(C)**. Le porte-fusible **(2)** doit être monté de manière bien accessible. Ne faites pas passer les câbles directement aux pièces chaudes du moteur en rotation **(B)**.

Connectez le câble de raccordement plus au pôle plus de la batterie 12 V ou à un plus similaire **(3)**. Connectez le câble de masse au pôle moins de la batterie 12 V ou à la masse du véhicule **(4)**.

Raccordez le câble « pince 15 » à la pince 15 du système électrique du véhicule ou à un autre contact se trouvant sur moins lorsque le véhicule stationne et sur plus lorsque le moteur est en marche **(5)**. Si le câble est raccordé, l'installation s'arrête lorsque le moteur est en marche et se remet en marche dès que le moteur s'arrête. Si le câble n'est pas raccordé, l'installation est en fonctionnement continu.

Si l'appareil est correctement raccordé, la LED **(6)** se met à clignoter.

Le M15 est une solution de protection efficace utilisant les ultrasons. Nous ne pouvons tout de même pas vous garantir que les martres seront chassées dans 100 % des cas.

### INDICATIONS SUPPLÉMENTAIRES

Si l'appareil ne fonctionne pas, les causes peuvent être les suivantes :

- 1) La tension de fonctionnement n'atteint pas les 11 - 15 V.
- 2) La protection n'est pas dans le porte-fusible ou est défectueuse.
- 3) Le câble de terre n'est pas branché correctement.
- 4) La conduite de la pince 15 n'est pas connectée correctement.

### ACCESSOIRES

- Kit de montage No 1002

**Mise au rebut:** L'appareil ne doit pas être mis au rebut avec les ordures ménagères. Renseignez-vous auprès de vos autorités locales concernant la mise au rebut conforme.



#### CARACTÉRISTIQUES TECHNIQUES

- Tension de fonctionnement : 12V batterie auto
  - Consommation électrique moyenne : < 1,2 mA
  - Fréquence des ultrasons : env. 12 kHz (± 10 %)
  - Pression acoustique : env. 85 dB (± 25 %)
  - Fréquence des pulsations : env. 10 s de durée, puis pause d'env. 10 s, en alternance
  - Angle de rayonnement : env. 140°
  - Haut-parleur : Transducteur ultrasonore à membrane sphérique en aluminium
  - Plage de températures : env. -25°C à +70°C
  - Affichage de fonctionnement : LED clignotante (dissuasion et contrôle de fonctionnement)
  - Dimensions : env. 91 x 50 x 28 mm
  - Fusible en verre 5 x 20 mm, 0,5 A (ou 1 A) (A)
- Convient également aux véhicules avec bus CAN.**  
**Approbation par l'Office fédéral des véhicules à moteur (marquage e1).**



## INSTRUKCJA MONTAŻU

Zalecamy montaż przez warsztat specjalistyczny.

W przypadku pytań technicznych można się z nami kontaktować pod adresem [support@kuk-marderabwehr.de](mailto:support@kuk-marderabwehr.de)

### ZASADY BEZPIECZEŃSTWA

- **UWAGA na ZABEZPIECZENIE PRZECIWPZEPĘCZAJĄCE!** Podczas wspomagania rozruchu, prac spawalniczych i szybkiego ładowania należy zdjąć bezpiecznik.
- Pełną funkcjonalność urządzenia można zagwarantować tylko w przypadku pojazdów z akumulatorem 12 V.
- Podłączenie do akumulatora 24 V jest możliwe, jeżeli używany jest przetwornik napięcia.
- Odstraszacz kun należy zawsze chronić przed nadmiernie wysoką temperaturą i unikać zabrudzeń wzgl. je usuwać.
- Należy bezwarunkowo przestrzegać kroków roboczych i zasad bezpieczeństwa zawartych w niniejszej Instrukcji montażu.
- Wszelka odpowiedzialność cywilna za szkody spowodowane w wyniku nieprzestrzegania niniejszej Instrukcji obsługi jest wyłączona.
- Przed montażem należy gruntownie oczyścić komorę silnika oraz miejsce parkowania, aby uniknąć walk o terytorium **(zalecamy do komory silnika Preparat do usuwania zapachów K&K, art. 000300) (8).**

**Stosowanie zgodne z przeznaczeniem:** Urządzenie służy do odstraszania i wypędzania kun oraz innych dzikich zwierząt z komory silnika przez zastosowanie światła pulsacyjnego i przenikliwych, pulsacyjnych ultradźwięków.

**Informacja:** Gwarancja obowiązuje wyłącznie na urządzenie. Nie obejmuje montażu i kosztów demontażu!

### MONTAŻ I URUCHOMIENIE

Urządzenie do ochrony przed kunami **(1)** należy zamontować w miejscu, gdzie będzie chronione przed wodą **(D)**, nie będzie mogło się przegrzewać (np. nie bezpośrednio przy kolektorze wylotowym) **(B)** i gdzie ultradźwięki będą się mogły rozchodzić możliwie swobodnie, aby uniknąć cienia akustycznego **(C)**. Gniazdo bezpiecznika **(2)** powinno być zamontowane w miejscu dobrze dostępnym.

Kable nie należy prowadzić bezpośrednio przy gorących i obracających się częściach silnika **(B)**.

Podłączenie kabla plus z gniazdem bezpiecznika do bieguna plus akumulatora 12 V lub porównywalnego plus urządzenia **(3)**.

Podłączenie przewodu masowego do bieguna minus akumulatora 12 V lub masy pojazdu **(4)**. Podłączenie kabla „zacisk 15” do zacisku 15 sieci pokładowej lub innego styku, który w parkowanym pojeździe jest przełączony na minus a podczas pracy silnika na plus **(5)**. Gdy kabel zostanie podłączony, urządzenie wyłączy się podczas pracy silnika i włączy ponownie, gdy tylko silnik zostanie wyłączony. Jeżeli kabel nie zostanie podłączony, urządzenie będzie w trybie pracy ciągłej. Jeżeli urządzenie podłączono prawidłowo, zacnie migać kontrolka LED **(6)**.

M15 jest skutecznym ultradźwiękowym rozwiązaniem odstraszającym. Mimo to nie możemy zagwarantować, że kuna zostanie wygnana w 100% przypadków.

### WIĘCEJ WSKAZÓWEK

Jeżeli urządzenie nie działa, może to mieć różne przyczyny:

- 1) Wartość napięcia nie wynosi 11 - 15 V.
- 2) Bezpiecznik nie jest włożony do gniazda bezpiecznika lub ma defekt.
- 3) Kabel uziemienia nie jest prawidłowo podłączony.
- 4) Nieprawidłowo podłączony przewód do zacisku 15.

### AKCESORIA

- Zestaw montażowy No 1002

**Usuwanie:** Urządzenia nie można usuwać w ramach odpadów z gospodarstw domowych. Należy zasięgnąć informacji w miejscowym urzędzie na temat jego prawidłowej utylizacji.



### ISTRUZIONI DI MONTAGGIO

Raccomandiamo il montaggio da parte di un' officina specializzata.

In caso di domande di carattere tecnico, siamo disponibili all'indirizzo e-mail [support@kuk-marderabwehr.de](mailto:support@kuk-marderabwehr.de)

### AVVERTENZE DI SICUREZZA

- **ATTENZIONE, PROTEZIONE CONTRO LA SOVRATENSIONE!** Rimuovere il fusibile in caso di spinta d'avviamento, lavori di saldatura e ricarica veloce.
- Il pieno funzionamento del dispositivo può essere garantito solo per veicoli con una batteria da 12 V.
- Utilizzando un convertitore di tensione è possibile il collegamento a una batteria da 24 V.
- Proteggere sempre il dispositivo scaccia-martore dal calore eccessivo e impedire che si sporchi o rimuovere la sporcizia.
- Rispettare tassativamente le fasi operative delle presenti istruzioni di montaggio e le relative avvertenze di sicurezza.
- Si declina qualsivoglia responsabilità per danni dovuti al mancato rispetto delle istruzioni di montaggio.
- Prima del montaggio, pulire accuratamente il vano motore e il parcheggio onde evitare dispute territoriali **(per il vano motore consigliamo il prodotto per la rimozione delle tracce odorose K&K, articolo 000300) (8).**

**Utilizzo conforme allo scopo previsto:** Il dispositivo serve ad allontanare le martore e altri animali selvatici dal vano motore degli autoveicoli mediante luce intermittente e ultrasuoni aggressivi e intermittenti.

**Informazioni:** Garanzia esclusivamente sul dispositivo: nessuna assunzione dei costi di montaggio e smontaggio!

### MONTAGGIO e MESSA IN FUNZIONE

Montare il dispositivo scaccia-martore **(1)** in un punto protetto dall'acqua **(D)**, dove non possa surriscaldarsi (ad es. non direttamente nel collettore di scarico) **(B)** e in cui gli ultrasuoni possano diffondersi il più liberamente possibile, onde evitare ombre acustiche **(C)**. Il portafusibile **(2)** deve essere montato in modo da essere ben accessibile. Cavi non deve essere fatto passare direttamente in parti del motore calde o rotanti **(B)**.

Collegamento del cavo positivo con portafusibile al polo positivo della batteria da 12 V o polo positivo equivalente **(3)**. Collegamento del cavo di massa al polo negativo della batteria da 12 V o alla massa del veicolo **(4)**. Collegamento del cavo "morsetto 15" al morsetto 15 della rete di bordo o a un altro contatto, attivato su Meno in caso di veicolo parcheggiato e su Più a motore acceso **(5)**. In caso di cavo collegato, l'impianto si spegnerà con il motore acceso e si riaccenderà nel momento in cui il motore sarà di nuovo spento. Se non si collega il cavo, l'impianto funzionerà in modo continuo. Se il dispositivo è stato collegato correttamente, il LED **(6)** inizia a lampeggiare.

Il M15 è un'efficace soluzione di difesa a ultrasuoni. Tuttavia non è possibile garantire che le martore vengano allontanate nel 100% dei casi.

### ALTRE INDICAZIONI

Se il dispositivo non funziona, le cause possono essere le seguenti:

- 1) La tensione di esercizio non è pari a 11 - 15 V.
- 2) Fusibile non nel portafusibile o difettoso.
- 3) Il cavo di messa a terra non è collegato correttamente.
- 4) Il cavo per il morsetto 15 non è collegato correttamente.

### ACCESSORI

- Kit di montaggio No 1002

**Smaltimento:** Il dispositivo non può essere smaltito con i rifiuti domestici. Informarsi presso le autorità locali sul corretto smaltimento.



### DANE TECHNICZNE

- Napięcie robocze: Akumulator samochodowy 12 V
  - Średni pobór mocy: < 1,2 mA
  - Częstotliwość ultradźwięków: ok. 12 kHz (±10%),
  - Ciśnienie akustyczne: ok. 85 dB (± 25%)
  - Częstotliwość pulsowania: ok. 10 s, ok. 10 s przerwa na przemian
  - Kąt promieniowania: ok. 140°
  - Głośnik: Przetwornik ultradźwiękowy ze sferyczną membraną z aluminium
  - Zakres temperatur: ok. -25°C do +70°C
  - Wskazanie działania: migająca dioda LED (kontrola odstraszania i funkcji)
  - Wymiary: ok. 81 x 50 x 28 mm
  - Bezpiecznik szklany 5 x 20 mm, 0,5 A (lub 1 A) (A)
- Nadaje się również do pojazdów z magistralą CAN.**  
**Zatwierdzenie przez Federalny Urząd Transportu Samochodowego znakiem e1.**

### SPECIFICHE TECNICHE

- Tensione di esercizio: 12 V batteria dell'auto
  - Consumo medio di corrente: < 1,2 mA
  - Frequenza ultrasuoni: ca. 12 kHz (± 10%)
  - Pressione acustica: ca. 85 dB (± 25%)
  - Frequenza d'impulso: ca. 10 s accesso, ca. 10 s di pausa alternativamente
  - Angolo di irradiazione: ca. 140°
  - Altoparlante: Trasduttore ad ultrasuoni con membrana a calotta in alluminio
  - Intervallo di temperatura: da -25°C a +70°C circa
  - Visualizzazione delle funzioni: LED lampeggiante (spegnimento e controllo delle funzioni)
  - Dimensioni: ca. 91 x 50 x 28 mm
  - Fusibile in vetro 5 x 20 mm, 0,5 A (o 1 A) (A)
- Adatto anche per veicoli con CAN bus.**  
**Immatricolazione rilasciata dal Kraftfahrt-Bundesamt (Ufficio federale della motorizzazione tedesco) con il simbolo e1.**





## POKYNY K INSTALACI

Doporučujeme, aby montáž provedl autoservis.

V případě technických dotazů nás můžete kontaktovat na adrese [support@kuk-marderabwehr.de](mailto:support@kuk-marderabwehr.de)

### BEZPEČNOSTNÍ UPOZORNĚNÍ

- **POZOR, OCHRANA PŘED PŘEPĚTÍM!** V případě provádění pomoci při startu, svařovacích prací a rychlého nabíjení.
- Plnou funkčnost přístroje lze garantovat jenom u vozidel s baterií 12 V.
- Připojení k baterii 24 V je možné, pokud se použije měnič napětí.
- Odpuzovač kun vždy chraňte před nadměrným horkem a zamezte znečištění nebo je odstraňte.
- Je nutné bezpodmínečně dodržet pracovní kroky popsané v tomto návodu k montáži a také bezpečnostní upozornění.
- Na škody způsobené nedodržáním návodu k montáži se ručení nevztahuje.
- Před montáží důkladně vyčistěte prostor motoru i parkovací plochu, abyste zamezili soubojům o revír (**pro prostor motoru doporučujeme odstraňovač pachových stop K&K, položka 000300**) (8).

**Použití v souladu s určením:** Přístroj slouží k odpuzování kun a jiných divokých zvířat z prostoru motoru motorových vozidel formou pulzujícího světla a agresivních pulzujících ultrazvukových frekvencí.

**Info:** Záruka se týká pouze přístroje, nepřebíráme náklady na montáž a demontáž!

### ZABUDOVÁNÍ a UVEDENÍ DO PROVOZU

Odpuzovač kun (1) namontujte na takové místo, kde je chráněn před vodou (D), nemůže dojít k jeho přehřátí (např. ne přímo na kolenní výfuku) (B) a kde mohou pokud možno volně vyzařovat ultra vysoké tóny, aniž aby došlo ke vzniku míst ve stínu ultra vysokých tónů (C). Držák pojistky (2) byste měli namontovat tak, aby byl dobře přístupný. Kabely byste neměli vést přímo kolem horkých a rotujících částí motoru (B).

Připojení plusového kabelu s držákem pojistky k plusovému pólu baterie 12 V nebo srovnatelnému plusu (3).

Připojení zemnicího kabelu k mínusovému pólu baterie 12 V nebo ke kostře vozidla (4).

Připojení kabelu „svorka 15“ ke svorce 15 palubní sítě nebo k jinému kontaktu, který je u parkujícího vozidla zapojený k mínusu a u jedoucího motoru k plusu (5). Po připojení kabelu se zařízení v případě motoru v provozu vypne a zapne se, jakmile se vypne motor. Pokud tento kabel nepřipojíte, bude zařízení v trvalém provozu.

Když je přístroj správně zapojen, začne blikat LED (6).

M15 představuje účinné ultrazvukové řešení odpuzování. Přesto nemůžeme na 100% zaručit, že kuna bude pokaždé odpuzena.

### DALŠÍ UPOZORNĚNÍ

Pokud přístroj nefunguje, může to mít následující příčiny:

- 1) Provozní napětí není 11 - 15 V.
- 2) Pojistka není v držáku pojistky nebo je defektní.
- 3) Zemnicí kabel není správně připojen.
- 4) Vedení ke svorce 15 není správně připojen.

### PŘÍSLUŠENSTVÍ

- Montážní sada No 1002

**Likvidace:** Přístroj se nesmí likvidovat jako směsný odpad z domácnosti. Zeptejte se místních úřadů, jakým způsobem přístroj zlikvidujete tak, aby to odpovídalo právním předpisům.

#### TECHNICKÉ ÚDAJE

- Provozní napětí: Autobaterie 12V
  - Příkon průměrný: < 1,2 mA
  - Frekvence ultrazvuku: cca 12 kHz ( $\pm 10\%$ ),
  - Akustický tlak: cca 85 dB ( $\pm 25\%$ )
  - Frekvence pulzu: cca 10 sekund zapnuto, cca 10 sekund přestávka, střídá se
  - Úhel vyzařování: cca 140°
  - Reproduktor: Ultrazvukový měnič s hliníkovou dílčí membránou
  - Teplotní rozsah: cca -25 °C až +70 °C
  - Zobrazení funkce: blikající LED (odpuzování a kontrola funkce)
  - Rozměry: cca 81 x 50 x 28 mm
  - Skleněná pojistka 5x20 mm, 0,5 A (nebo 1 A) (A)
- Vhodné také pro vozidla se sběrnými CAN.**  
**Schválení Spolkovým úřadem pro dopravu se značkou e1.**



## MONTAGEHANDLEIDING

Wij adviseren om de inbouw door een vakwerkplaats te laten uitvoeren.

Neem bij technische vragen contact met ons op via [support@kuk-marderabwehr.de](mailto:support@kuk-marderabwehr.de)

### VEILIGHEIDSAANWIJZINGEN

- **LET OP, OVERSPANNINGSBESCHERMING!** Zekering bij startassistentie, laswerkzaamheden en snelladen wegnemen.
- Het volledige functioneren van het apparaat kan alleen bij voertuigen met een 12 V-accu worden gewaarborgd.
- De aansluiting van een 24 V-accu is mogelijk als een spanningsomvormer wordt gebruikt.
- Bescherm marterverjagers altijd tegen overmatige hitte en voorkom resp. verwijder verontreinigingen.
- Werkstappen van deze montagehandleiding en de veiligheidsaanwijzingen beslist in acht nemen.
- Wij zijn niet aansprakelijk voor schade die wordt veroorzaakt door het niet in acht nemen van de montagehandleiding.
- Maak de motorruimte en parkeerplek voor montage grondig schoon, om territoriumstrijd te voorkomen (**voor de motorruimte adviseren wij de K&K geurvlagverwijderaar, artikel 000300**) (8).

**Reglementair gebruik:** Het apparaat is bedoeld om marters en andere wilde dieren onder de motorkap van voertuigen te verjagen met behulp van pulserende lichtsignalen en agressieve, pulserende ultrasone geluidssignalen.

**Info:** Garantie uitsluitend op het apparaat, kosten voor montage en demontage worden niet vergoed!

### INBOUW en INGEBRUIKNAME

Monteer de marterverjager (1) op een plek, waar het apparaat beschermd is tegen water (D), niet oververhit kan raken (bijv. niet te dicht bij het spruitstuk) (B) en het ultrasone geluid zo vrij mogelijk kan uitstralen, om geluidsbelemmering te voorkomen (C). De zekeringhouder (2) moet goed bereikbaar worden gemonteerd. De kabels moet niet direct langs hete en draaiende motordelen worden gelegd (B).

Aansluiting pluskabel met zekeringhouder op pluspool van de 12 V-accu of vergelijkbare plus (3). Aansluiting massakabel op minpool van de 12 V-accu of voertuigmassa (4). Aansluiting van de kabel 'Klem 15' op klem 15 van het elektrische systeem of een ander contact, dat bij parkerend voertuig op p min en bij draaiende motor op plus is geschakeld (5). Als de kabel wordt aangesloten, wordt de installatie bij draaiende motor uit- en weer ingeschakeld zodra de motor is uitgeschakeld. Als de kabel niet wordt aangesloten, is de installatie in continu bedrijf.

Wanneer het apparaat correct is aangesloten, begint het controlelampje (6) te knipperen.

De M15 is een effectieve verjager met ultrasoon geluid. Desondanks kunnen wij niet garanderen dat de marter in 100% van de gevallen wordt verjaagd.

### VERDERE AANWIJZINGEN

Als het apparaat niet werkt, kan dat de volgende oorzaken hebben:

- 1) Bedrijfsspanning is niet 11 - 15V.
- 2) Zekering zit niet in de zekeringhouder of is defect.
- 3) De aardingskabel is niet op de juiste manier aangesloten.
- 4) De leiding naar klem 15 is niet correct aangesloten.

### Accessoires

- Bevestigingsset No 1002

**Verwijdering:** Het apparaat mag niet met het huishoudelijk afval worden verwijderd. Informeer bij uw gemeente over correcte verwijdering.



#### TECHNISCHE GEGEVENEN

- Bedrijfsspanning: 12 V auto-accu
  - Gemiddeld stroomverbruik: < 1,2 mA
  - Ultrasonen frequentie: ca. 12 kHz ( $\pm 10\%$ ),
  - Geluidsniveau: ca. 85 dB ( $\pm 25\%$ )
  - Pulsfrequentie: afwisselend ca. 10 sec. aan, ca. 10 sec. pauze
  - Stralingshoek: ca. 140°
  - Luidspreker: Ultrasonen omvormer met aluminium tweetermembran
  - Temperatuurbereik: ca. -25°C tot +70°C
  - Functie-indicator: knipperende led (werking en afschrikkende functie)
  - Afmetingen: ca. 91 x 50 x 28 mm
  - Glazen zekering 5 x 20 mm, 0,5 A (of 1 A) (A)
- Ook geschikt voor voertuigen met CAN-bus.**  
**Goedgekeurd door het Duitse Kraftfahrt-Bundesamt met het e1-teken.**

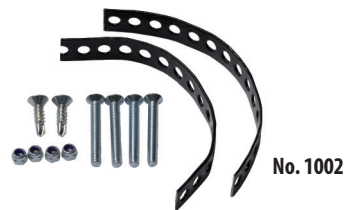
**Zubehör**

- Montageset No 1002

**Aksesoria**

- Zestaw montażowy No 1002

**Accessoires**

- Bevestigingsset No 1002

**Accessories**

- Mounting kit No 1002

**Accessori**

- Kit di montaggio No 1002

**Accessoires**

- Kit de montage No 1002

**Příslušenství**

- Montážní sada No 1002

**Lieferumfang/scope of delivery/Fournitur:**

1 Basisgerät/basic module/module de base

2 Kabelbinder/cable ties/Collier de serrage plastique



[support@kuk-marderabwehr.de](mailto:support@kuk-marderabwehr.de)

[support@martendefence.com](mailto:support@martendefence.com)

[support@defensemartre.fr](mailto:support@defensemartre.fr)