



## Wskazówka montażowa dla DKZ 415 0059 10

**Producent:**

Audi, Seat, Škoda, VW

**Model:**

Audi A3 (8L1)  
Ford Galaxy (WGR)  
Seat Alhambra (7V8, 7V9),  
Cordoba (6L2), Ibiza IV (6L1),  
Leon (1M1), Toledo II (1M2),  
Leon (1P)  
Škoda Fabia RS (6Y2),  
Octavia (1U2, 1U5)  
VW Bora (1J2, 1J6),  
Golf IV (1J1, 1J5), Polo (9N\_),  
Sharan (7M8, 7M9, 7M6)

**Silnik:** 1.9 TDI, 2.0 TDI

**Nr. Ref:** 415 0059 10

**Nr. OE:** 038 105 266 AG



Foto 1: LuK DMF 415 0059 10 z łożyskiem ślizgowym

Pojazdy wymienione powyżej mogą być wyposażone w dwumasowe koło zamachowe (DKZ) marki LuK lub Sachs. Obydwa koła zamachowe różnią się między sobą budową i nie mogą być ze sobą porównywane.

Jednym z komponentów użytych w DKZ marki LuK jest odporne na zużycie łożysko ślizgowe (patrz foto 1). W zależności od użytej technologii łożysko to powoduje, że masa wtórna ma większe odchylenie (patrz foto 2) w porównaniu do DKZ Sachs.

Odchylenie to jest wyraźnie widoczne i nie powoduje żadnych usterek. Dlatego też DKZ marki LuK może być używane uniwersalnie dla pojazdów wyszczególnionych w katalogach. Jeśli konieczna jest wymiana sprzęgła bez wymieniania koła zamachowego, potrzebna może być wiedza, które DKZ jest zamontowane w pojeździe przed wymontowaniem skrzyni biegów.

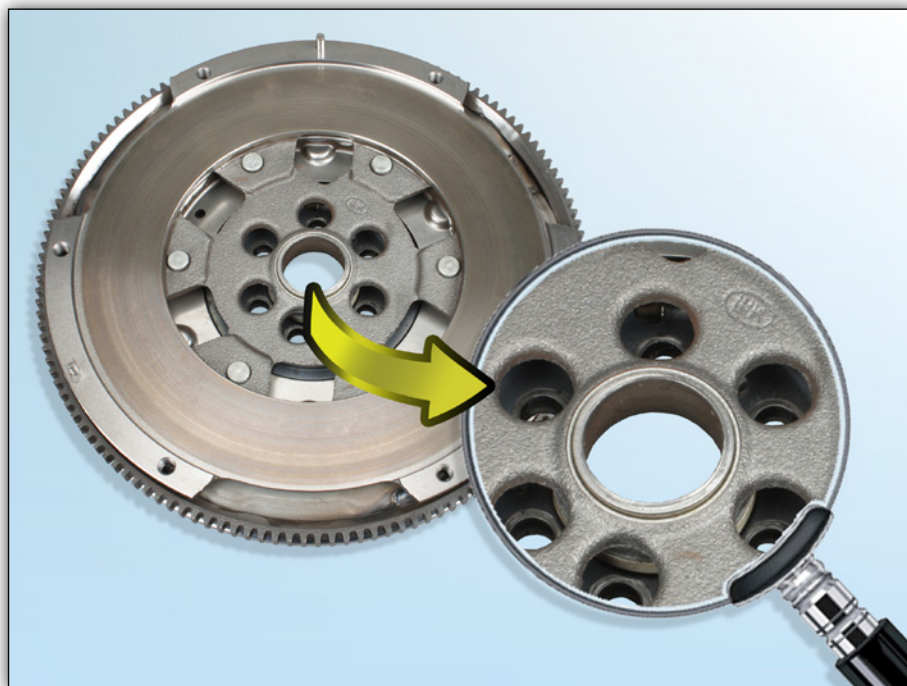
Informacja ta pozwoli Ci na zamówienie odpowiedniego zestawu LuK RepSet®.



Foto 2: Odstawanie masy wtórnej nie oznacza żadnych usterek

**Uwaga:**

Możliwa jest wymiana DKZ wersji Sachs na koło zamachowe marki LuK. W takim przypadku konieczna jest instalacja odpowiedniego sprzęgła LuK.

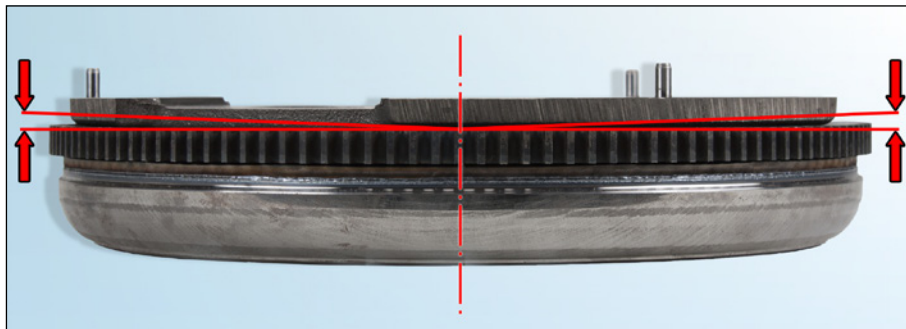

## Wskazówka montażowa dla DKZ 415 0059 10

Foto 4-7 pokazują różnicę w wyglądzie obu kół zamachowych. Różnice w budowie DKZ można dostrzec dzięki wziernikowi na obudowie skrzyni biegów (patrz foto 3).



Foto 3: Różnice są widoczne po usunięciu osłony.

Możliwe jest rozpoznanie DKZ marki LuK dzięki wycięciu, które jest dookoła pierwotnej masy. Wycięcie to nie istnieje w kole zamachowym Sachs (patrz Foto 6 i 7).



Foto 4: DKZ marki LuK; strona skrzyni biegów



Foto 5: DKZ marki Sachs; strona skrzyni biegów



Foto 6: DKZ marki LuK; strona silnika z okrągłym wycięciem



Foto 7: DKZ marki Sachs; strona silnika bez wycięcia

Odpowiednie zestawy LuK RepSet® muszą zostać użyte w połączeniu z dwoma różnymi DKZ:

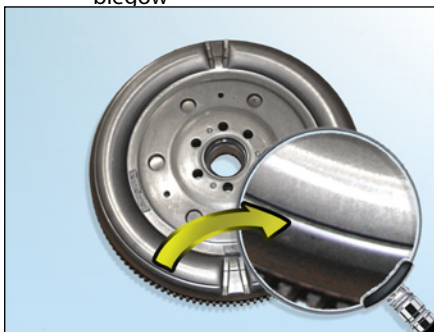
| DKZ   | LuK RepSet® |
|-------|-------------|
| LuK   | 624 3034 09 |
|       | 624 3034 33 |
|       | 624 3034 34 |
| Sachs | 624 3050 09 |
|       | 624 3050 33 |

Wszelkie odniesienia do numerów części zamiennych producentów pojazdów podano jedynie w celach porównawczych.



Należy stosować się do zaleceń producenta pojazdu!

Właściwe części zamienne można dobrać w naszym katalogu online, pod adresem [www.Schaeffler-Aftermarket.pl](http://www.Schaeffler-Aftermarket.pl) lub w RepXpert pod adresem [www.RepXpert.com](http://www.RepXpert.com)

Stan 02.2011  
LuK 0014

Zastrzega się prawo do zmian technicznych  
© 2011 Schaeffler Automotive Aftermarket

### Informacje dodatkowe:

Telefon: +48 22 878 31 65  
Fax: +48 22 878 31 64  
E-mail: [aaminfo.pl@schaeffler.com](mailto:aaminfo.pl@schaeffler.com)  
[www.Schaeffler-Aftermarket.pl](http://www.Schaeffler-Aftermarket.pl)

