

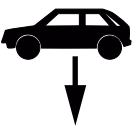

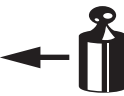









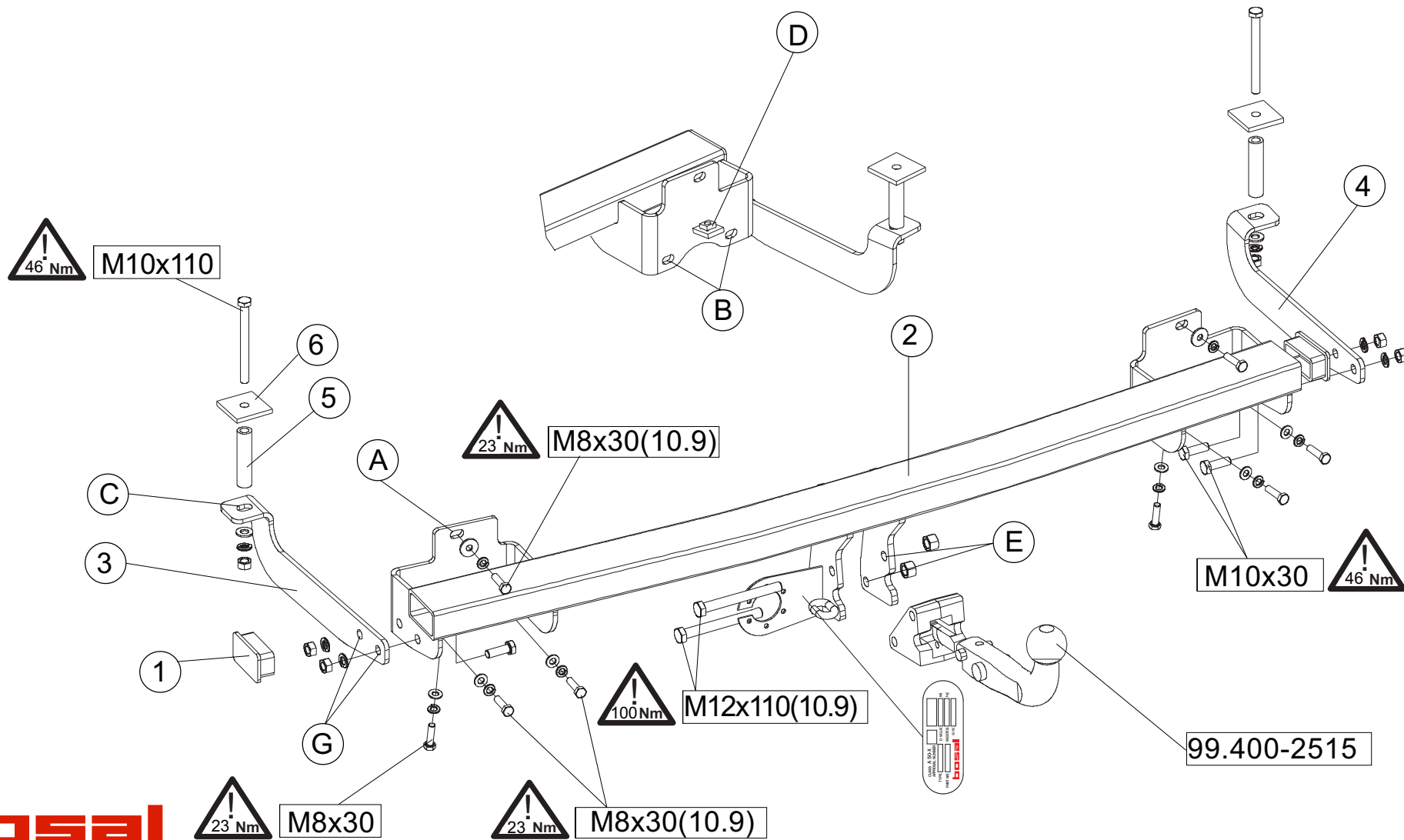

(NL) Montagehandleiding (D) Montageanleitung (GB) Fitting instruction (F) Instruction de montage (E) Instrucciones de montaje (DK) Montagevejledning (N) Monteringsveiledning (S) Monteringshandledning (FIN) Asennusohje (I) Istruzioni di montaggio (CZ) Návod k montáži (PL) Instrukcja montażu (H) Szerelési utasítás	<b>Partnr.: 027543</b>	 <b>EC 94/20</b> <b>e4 00-1878</b>	 <b>1905 kg</b>	 <b>1300 kg</b>	 <b>90 kg</b>	<b>D</b> waarde value Wert valeur <b>7,58 kN</b>	 <b>(c) BOSAL BHUK</b> <b>Date: 05-06-2014</b> <b>Rev. nr. 02</b>
	<b>FIAT Doblo</b>  <b>2001 →</b>						

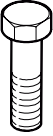

 <b>88.027543</b>				 
	size	quality	quantity	spanner
	M8x30	10.9	8	13
	M10x30	8.8	4	17
	M10x110	8.8	2	17
	M12x110	10.9	2	19
	M10		6	
	M12		2	
	Ø8,4		6	
	Ø10,5		2	
	Ø8,5		6	
	A8		8	
	A10		6	
	Ø18x3,5x76,5		2	

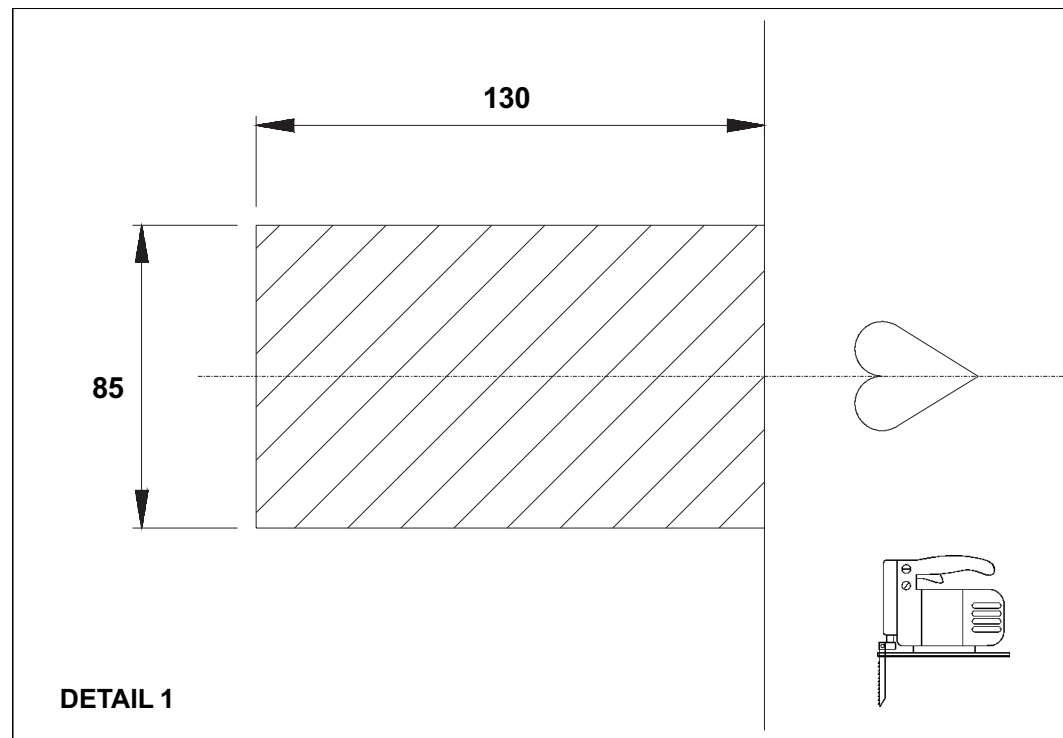

- (NL) De tussenruimte conform supplement VII, afbeelding 30 van de richtlijn 94/20/EG moet in acht worden genomen.
- (D) Der Freiraum nach Anhang VII, Abbildung 30 der Richtlinie 94/20/EG ist zu gewährleisten.
- (GB) The clearance specified in appendix VII, diagram 30 of guideline 94/20/EC must be guaranteed.
- (F) La zone de dégagement doit être garantie conformément à l'annexe VII, illustration 30 de la directive 94/20/CE.
- (E) Debe garantizarse el espacio libre, conforme al anexo VII, figura 30 de la directiva comunitaria CE/94/20.
- (DK) Frirummet skal overholdes iht. bilag VII, fig. 30 i direktiv 94/20/EU.
- (N) Frirommet etter tillegg VII, figur 30 i direktiv 94/20/EEC skal overholdes.
- (S) Spelrummet enligt bilaga VII, figur 30 i riktlinje 94/20/EG skall garanteras.
- (FIN) Vapaa tila on taattava direktiivin 94/20/EY liitteen VII, kuvan 30 mukaisesti.
- (I) Deve essere garantito lo spazio libero secondo l'allegato VII, figura 30 della direttiva 94/20/CE.
- (CZ) Volný prostor ve smyslu Přílohy VII, obr. 30 Směrnice č. 94/20/ES musí být zaručen.
- (PL) Należy zagwarantować wolną wysokość określoną na rysunku nr 30 dyrektywy 94/20/WE zawartej w załączniku nr VII.
- (H) A 94/20/EK irányelv VII. mellékletében, a 30. ábrán a vonógömb elhelyezése számára előírt szabad tér-adatokat biztosítani kell.

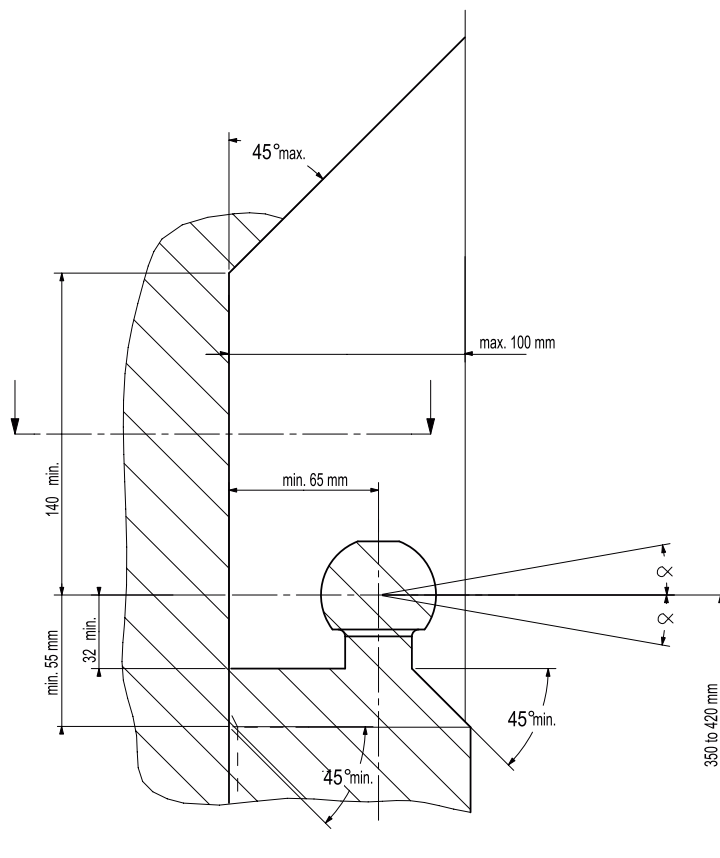

- (NL) bij toelaatbaar totaal gewicht van het voertuig
- (D) bei zulässigem Gesamtgewicht des Fahrzeuges
- (GB) at laden weight of the vehicle
- (F) pour poids total en charge autorisé du véhicule
- (E) con peso total autorizado del vehículo
- (DK) ved tilladt samlet vægt for køretøjet
- (N) ved kjøretøyetts tillatte totalvekt
- (S) vid fordonets tillfina totalvikt
- (FIN) ajoneuvon suurimalla sallitulla kokonaispainolla
- (I) per un peso complessivo ammesso del veicolo
- (L) při celkové přípustné hmotnosti vozidla
- (CZ) w przypadku największej dozwolonej masy całkowitej
- (H) rakományal terheit járműsúly esetén.

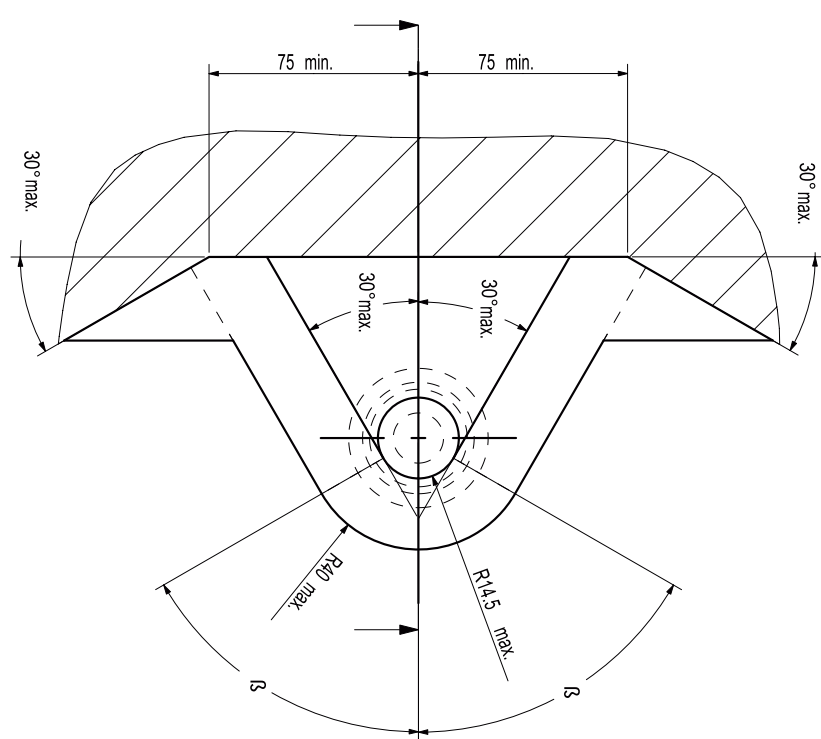

**NL** Voor het gebruik van deze trekhaak zijn de specificaties van de voertuigfabrikant met betrekking tot het maximale trekgewicht en de kogeldruk bindend. Raadpleeg Uw dealer voor het maximale trekgewicht wat Uw auto mag trekken, hierbij mogen de specificaties van deze trekhaak niet overschreden worden.

Overbelasting (overschrijding van de specificaties) van deze trekhaak kan leiden tot ernstige schade aan het voertuig en/of een breuk van de trekhaak.

In het uiterste geval kan een dergelijk overbelasting leiden tot het losraken van de rijdende aanhanger, caravan of fietsendrager. Dit kan vervolgens op zijn beurt mogelijk een zwaar of dodelijk letsel toebrengen aan personen in de directe omgeving van de aanhanger, caravan of fietsendrager

Bosal kan niet aansprakelijk worden gesteld voor enig gebrek in het product zoals veroorzaakt door de schuld of door welk onoordeelkundig gebruik (o.a. overbelasting) ook van de gebruiker of een persoon voor wie hij aansprakelijk is (sect. 185, art. 2 N.B.W.).

**Formule t.b.v. bepaling van de D-waarde:**

$$\frac{\text{max. aanhangwagengewicht (kg)} \times \text{max. voertuiggewicht (kg)} \times 9,81}{\text{max. aanhangwagengewicht (kg)} + \text{max. voertuiggewicht (kg)} \times 1000} = D \text{ (kN)}$$

De door de voertuigfabrikant standaard toegestane bevestigingspunten zijn aangehouden.

Nationale richtlijnen betreffende de montagegoedkeuring moeten in acht worden genomen.

Deze montage- en gebruikshandleiding dient aan de voertuigdocumenten te worden toegevoegd.

Al onze producten worden gecontroleerd op compleetheid middels een weegcontrole systeem.

Reclamaties met betrekking tot ontbrekende delen kunnen alleen geaccepteerd worden indien deze gewichtscontrole sticker kan worden getoond.

Het is noodzakelijk om na ca. 1000 km gebruik de boutverbindingen na te trekken (volgens gegeven aanhaalmomenten).

**D** Im Falle der Benutzung einer Anhängervorrichtung sind die Vorschriften des Herstellers bezüglich der erlaubten maximalen Zuglast und der maximalen senkrechten Kugelbelastung unbedingt einzuhalten. Fragen Sie Ihren Fahrzeughersteller/lokalen Händler, wie groß die maximale Zuglast Ihres Autos ist. Es ist verboten, die Vorschriften bezüglich der Anhängervorrichtung zu übertreten.

Die Überlastung der Anhängervorrichtung (bzw. das Missachten der Vorschriften) kann zu schweren Schädigungen des Fahrzeugs und/oder der Anhängervorrichtung führen.

Eine solche Überlastung kann im Extremfall das Losreißen der gezogenen Einrichtung, also des Anhängers, des Wohnwagens oder der Fahrradhalterung zur Folge haben. Dieses kann wiederum zu schweren oder tödlichen Verletzungen der sich im ziehenden Fahrzeug befindlichen Personen und/oder sich auf dem Gelände aufhaltenden Unschuldigen führen.

Bosal kann nicht für solche eventuellen Fehler des Produkts zur Verantwortung gezogen werden, die durch falschen oder nicht bestimmungsgemäßen Gebrauch (unter anderem Überlastung) verursacht wurden, entweder durch den Nutzer oder eine Person, für die der Nutzer verantwortlich ist (Artikel 185, Absatz 2 N.B.W.).

**Formel für D-Wert Ermittlung:**

$$\frac{\text{Max. Anhängelast (kg)} \times \text{Zul. Kfz.-Gesamtgewicht(kg)}}{\text{Max. Anhängelast (kg)} + \text{Zul. Kfz.-Gesamtgewicht(kg)}} \times \frac{9,81}{1000} = D \text{ (kN)}$$

Die vom Fahrzeughersteller serienmäßig genehmigten Befestigungspunkte sind eingehalten.

Nationale Richtlinien über die Anbauabnahmen sind zu beachten.

Diese Montage- und Betriebsanleitung ist den Kfz.-Papieren beizufügen.

Bei der Auslieferung wird jedes unserer Produkte mit einem Gewichtskontrollsystem überprüft.

Im Falle fehlender Teile können wir der Bitte nach Nachlieferung nur entsprechen, wenn auch der Aufkleber, der die Gewichtskontrolle bestätigt, mit eingesandt wird.

Nach ca. 1000 km die Bolzenverbindungen, wie angegeben, nachziehen.

- GB** Always refer to the instructions of the vehicle manufacturer relating to the maximum Permissible towing weight and the maximum vertical ball loading when using the towbar. Ask your vehicle manufacturer / local dealer about maximum towing weights that apply to your vehicle and do not exceed values permitted for the towbar.

Overloading of the towbar (i.e. non-observance of instructions) may lead to severe damage to either the vehicle and/or the towbar itself.

In extreme cases overloading the towbar could result in the premature decoupling of the equipment being towed, whether that be a trailer, box, caravan or bicycle carrier. As a result this could also cause severe or fatal injuries to persons either within the towing vehicle and/or innocent bystanders in the area at that time.

Bosal may not be held responsible for any defect of the product caused by improper use or use other than the intended use (including overloading) by the user or any person for whom the user is responsible (Article 185(2) of N.B.W.).

**Formula for D-Value:**

$$\frac{\text{Max. trailerweight (kg)} \times \text{Max. permissible weight towing vehicle (kg)}}{\text{Max. trailerweight (kg)} + \text{Max. permissible weight towing vehicle (kg)}} \times \frac{9,81}{1000} = D \text{ (kN)}$$

The fixing points specified as standard must be observed.  
National guidelines concerning official approval of accessories must be observed.

These installation and operating instructions must be enclosed with the vehicle papers.

All our products are controlled upon dispatch with a weight control system.  
In the case of missing parts we can only accept a request of replacement with the weight control sticker.

After about 1000 km use, re-tighten the bolts and nuts to the specified torque.

- F** Pour l'utilisation de l'attelage les instructions du constructeur du véhicule concernant le poids tracté maximum et la charge verticale maximale de la boule de l'attelage doivent être observées obligatoirement. Demander au vendeur / distributeur local du véhicule quel est le poids maximal tractable par votre véhicule et il est également interdit d'excéder les valeurs admissibles par l'attelage.

La surcharge de l'attelage (c'est-à-dire l'inobservation des règles) peut endommager sérieusement le véhicule et/ou l'attelage.

La conséquence d'une telle surcharge pourrait être la libération inattendue de l'équipement tracté, donc de la remorque ou du support de bicyclette. Une telle libération inattendue peut causer des blessures graves ou des blessures mortelles aux personnes se trouvant dans le véhicule tracteur et/ou aux passants innocents se trouvant sur les lieux.

Bosal ne saurait être retenu responsable de dommages causés par un usage incorrect ou par un usage différent de celui prévu (par exemple la surcharge), que ce soit par l'utilisateur lui-même ou par tout autre personne dont l'utilisateur est responsable (Point 2 de l'Article 185 de N.B.W.).

**Formule pour le calcul de la valeur D:**

$$\frac{\text{Poids max. de remorque (kg)} \times \text{Max. poids permissible du véhicule tracteur (kg)}}{\text{Poids max. de remorque (kg)} + \text{Max. poids permissible du véhicule tracteur (kg)}} \times \frac{9,81}{1000} = D \text{ (kN)}$$

Les points de fixations définis comme homologués doivent être observés.

Les recommandations nationales concernant l'approbation officielle des accessoires doivent être prises en considération.

Ces instructions de montage et d'opération doivent être jointes aux documents du véhicule.

Lors de la livraison, nous contrôlons tous nos produits par pesage de l'attelage.  
Dans le cas de pièce manquante, nous ne pouvons accepter une demande de supplément qu'avec l'étiquette certifiant le contrôle du poids.

Après 1000 km de traction, resserrer toute la boulonnerie aux couples prescrits.

**E** En caso de utilizar gancho de remolque, hay que observar obligatoriamente las prescripciones del fabricante del vehículo referentes al peso máximo permitido de remolque y la carga máxima vertical de la bola. Pregunte al comerciante de la marca/comerciante local de que cuánto es el peso remolcable máximo de su auto y no traspase los valores permitidos en las prescripciones referentes al gancho de remolque.

La sobrecarga del gancho de remolque (o sea la violación de las prescripciones) puede conllevar a un daño grave del vehículo y/o del gancho de remolque.

Este tipo de sobrecarga en casos extremos puede traer como resultado el desprendimiento del dispositivo remolcado, o sea del carro de remolque, de la caravana, o del portabicicletas. Y esto puede ocasionar lesiones graves o mortales a las personas que están en el vehículo remolcador y/o a las personas inocentes que están en el área.

Bosal no asume responsabilidad de ningún tipo por error eventual del producto causado por uso incorrecto o por no usarlo a lo que fue destinado (incluido la sobrecarga), tanto por parte del usuario como de cualquiera persona bajo su responsabilidad (párrafo 2 del artículo 185 del N.B.W.).

#### **Fórmula para el cálculo del valor D:**

$$\frac{\text{Peso máximo del coche del remolque (Kg)} \times \text{Peso máximo permitido del vehículo remolcador (Kg)} \times 9,81}{\text{Peso máximo del coche del remolque (Kg)} + \text{Peso máximo permitido del vehículo remolcador (Kg)}} \times \frac{9,81}{1000} = D \text{ (kN)}$$

Hay que tener en cuenta las prescripciones de los puntos de fijación estandarizado determinado.

Hay que tener en cuenta las directivas nacionales referentes a la autorización oficial de los accesorios.

A las instrucciones de instalación y de funcionamiento hay que adjuntarlo a los papeles del vehículo.

En el transporte controlamos todos nuestros productos en un sistema de control de peso.

En el caso de accesorios faltantes el pedido referente a su reemplazo sólo lo podemos aceptar conjunto con la presentación de la etiqueta adhesiva certificante del control de peso.

Cada 1000 km de uso es necesario comprobar las conexiones del perno (según los pares de apriete dados).

**DK** Producentens forskrifter om maksimal tilladt trækvægt og maksimal vertikal belastning skal overholdes. Spørg bilproducenten/den lokale forhandler om den maksimale trækvægt, der gælder for Deres køretøj. De tilladte værdier for anhængertrækket må ikke overskrides.”

Overbelastning af trækkrogen (dvs. ikke-overholdelse af instruktionerne) kan føre til alvorlige skader på enten køretøjet og/eller selve trækkrogen.

I ekstreme tilfælde kan overbelastning af trækkrogen medføre for tidlig afkobling af det bugserede udstyr, f.eks. trailer, kasse, campingvogn eller cykelholder. Dette kan også forårsage alvorlige eller dødelige kvæstelser for personer, der opholder sig enten i det bugserende køretøj og/eller uskyldige tilskuere i området på det pågældende tidspunkt.

Bosal kan ikke holdes ansvarlig for eventuelle fejl i produktet, der opstår som følge af forkert eller anden uhensigtsmæssig brug (inkl. overbelastning) af brugeren eller enhver person, som brugeren er ansvarlig for (artikel 185 (2) i NBW)

#### **Formel for beregning af D-værdien:**

$$\frac{\text{Max. anhængervægt (kg)} \times \text{max. tilladte vægt af trækkøretøjet (kg)} \times 9,81}{\text{Max. anhængervægt (kg)} + \text{max. tilladte vægt af trækkøretøjet (kg)}} \times \frac{9,81}{1000} = D \text{ (kN)}$$

De som standard angivne fastgørelsespunkter skal overholdes.

De officielle nationale retningslinier vedr. tilladelser skal overholdes.

Disse monterings- og driftsinstruktioner skal vedlægges køretøjets officielle dokumenter.

Ved afsendelse kontrollerer vi alle vores produkter med vægtkontrolsystem. Rekvirering af manglende reservedele kan kun accepteres ved fremvisning af kontrolsedlen fra vægtkontrolsystemet.

Det er nødvendigt at efterspænde møtrikkerne efter ca. 1000 km.

**N** Ved anvendelse av tilhengerfestet skal det tas hensyn til kjøretøyfabrikantens forskrifter vedrørende maksimal tauvekt og maksimalt vertikalt kulevekt. Spør fabrikanten / merkeforhandleren om den maksimale tauvekten. Det er forbudt å overskride forskriftene vedrørende tilhengerfestet.

Overbelastning av tilhengervektet (eller forsømming av forskriftene) kan føre til alvorlige skader av kjøretøyet og/eller tilhengerfestet.

I ekstreme tilfeller kan overbelastning resultere i at det tauete anlegget, altså trailer, campinvogn eller sykkeltrailer løsriver fra kjøretøyet. Og dette kan føre til alvorlige eller dødlige skader til personer sittende i den tauende bilen og/eller andre uskyldige personer som oppholder seg i nærheten.

Bosal kan ikke holdes ansvarlig for eventuelle produkfeil som framstår ifølge uriktig bruk (blant annet overbelastning) av brukeren eller an annen persom som brukeren ar ansvarlig for (artikkel 185 (2) i N.B.W.).

**Formel for D-verdien:**

$$\frac{\text{Maks tilhengervekt (kg)} \times \text{Maks. tillatt vekt for slepebilen (kg)}}{\text{Maks tilhengervekt (kg)} + \text{Maks. tillatt vekt for slepebilen (kg)}} \times \frac{9,81}{1000} = D \text{ (kN)}$$

Det skal tas hensyn til festepunktene angitt som standard.

Det skal tas hensyn til nasjonale retningslinjer som gjelder offisiell godkjenning av tilbehør.

Disse monterings- og driftsveiledninger skal vedlegges kjøretøyets dokumentasjon.

Ved transporten er alle våre produkter kontrollert ved hjelp av vektkontroll-systemet. I tilfelle manglende bestanddeler er erstatningen bare mulig ved framvisning av etiketten som attesterer vektkontrollen.

Det er nødvendig å etterstramme alle bolter etter ca. 1000 km (i henhold til de oppgitte tiltrekningsmomentene).

**S** Kontrollera alltid anvisningarna av fordonets tillverkare beträffande om den maximala tillåtna vikt av släpvagnen, samt maximala tillåtliga vertikala vikt på kulan vid användning av dragkroken. Fråga fordonets tillverkaren / den lokala återförsäljare om dom maximala dragvikterna som gäller för ditt fordon, och inte överstiga dom här värden, som är tillåtna för dragkroken.

Överbelastningen av dragkroken (dvs. att man inte följer tillverkarens instruktioner) kan leda till allvarliga skador av fordonet och/eller dragkroken.

I extrema fall, kan överbelastningen av dragkroken leda till att utrustningen som bogseras, oavsett om det är en släpvagn, en låda, en husvagn eller en cykelhållare lossnar.

Som ett resultat kan detta också orsaka allvarliga eller dödliga skador på personer.

Bosal kan inte hållas ansvarig för eventuella fel på produkten, som orsakats av felaktig användning, eller annan användning än den avsedda användningen (inklusive överlastning) av användaren, eller någon person för vilken användaren är ansvarig (artikel 185 (2) av N.B.W)).

**Formeln för D-värdens beräkningen:**

$$\frac{\text{Max. vikt av släpvagnen (kg)} \times \text{Totalvikt av fordonet (kg)}}{\text{Max. vikt av släpvagnen (kg)} + \text{Totalvikt av fordonet (kg)}} \times \frac{9,81}{1000} = D \text{ (kN)}$$

Dom monteringspunktarna, som är föreskrivna som standard, måste bibehållas.

Dom nationala riktlinjerna, angående officiell tillåtelse av tillbehör, måste bibehållas.

Dessa monterings- och användningsinstruktioner måste bifogas i fordonens dokumenten.

Innan leverans kontrollerar vi alla våra produkter med hjälp av ett viktkontrollsystem. I fall av frånvarande beståndsdelarna, kan vi endast acceptera önsknings om ersättning, om du framvisar etiketten, som intygar viktkontrollen.

Det är nödvändigt att dra åt bultarna igen efter ungefär 1000 km körning (enligt angivna momentangivelser).

**FIN** Vetokoukkua käyttäessä on noudatettava auton valmistajan ohjeet koskien suurinta sallittua vedettyä painoa ja suurinta pystysuoraa kuulankantavuutta. Kysy myyjältäsi paljonko sinun autosi suurin sallittu vedetty paino on, äläkä rasita vetokoukkua enemmän kuin sallittu.

Vetokoukun yllärasitus, (eli asetusten rikkominen) johtaa auton ja/tai vetokoukun vakavaan vaurioon.

Ääritapauksessa yllärasitus saattaa johtaa laitteen, eli perävaunun, asuntovaunun tai pyöränsaaleikön irrottautumiseen. Tämä saattaa aiheuttaa vakavan loukkaantumisen tai jopa kuoleman vetoautossa oleville henkilöille ja/tai alueella oleville syyttömille henkilöille.

Bosalia ei voi syyttää tuotteen sellaisista mahdollisista vioista, jotka aiheutti epänormaali tai asiaton käyttö (muun muassa yllärasitus), joko käyttäjän tai sellaisen henkilön toimesta josta käyttäjä on vastuussa (N.B.W. pykälä 185.alio 2.).

Ajo-ominaisuuksien kannalta on noudatettava ajoneuvon valmistajan määräyksiä koskien perävaunun rasitusta ja hinaajan painoa. Katso hinattavan perävaunun enimmäispaino käsikirjasta tai auton rekisteriotteesta; vetokoukkua koskevia arvoja ei saa ylittää.

#### **Laskelma D-määrän määrittely:**

$$\frac{\text{Perävaunun enimmäispaino (kg)} \times \text{Hinaavan ajoneuvon sallittu enimmäispaino (kg)} \times 9,81}{\text{Perävaunun enimmäispaino (kg)} + \text{Hinaavan ajoneuvon sallittu enimmäispaino (kg)}} \times 1000 = D \text{ (kN)}$$

Standardina noudatettava määriteltyä kiinnityskohtia.

Asennuksessa on noudatettava virallisia lisävarusteiden asennusta koskevia määräyksiä.

Asennus ja huolto-ohjeet on hyvä tallettaa ajoneuvon asiakirjoihin.

Toimituksen yhteydessä kaikki tuotteemme tarkistetaan painontarkistusjärjestelmällä. Osien puuttuessa korvauspyyntö otetaan vastaan vain painontarkistuksen todistavan tarran esittämisen jälkeen.

Tuhannen kilometrin jälkeen kiristys on tarkistettava.

**I** Quando si usa il dispositivo di traino fare sempre riferimento alle istruzioni del costruttore dell'autoveicolo per quanto riguarda il peso massimo rimorchiabile ed il peso massimo verticale sulla sfera. Informarsi presso il costruttore del veicolo o presso il suo distributore locale sul peso massimo rimorchiabile del vostro veicolo e non superare i valori ammessi per il dispositivo di traino.

Sovraccaricare il dispositivo di traino (o non osservare le istruzioni) può danneggiare il veicolo e/o il dispositivo stesso.

In casi estremi il sovraccarico del dispositivo di traino può portare allo sganciamento del traino (rimorchio, caravan o portabiciclette), con la conseguenza di causare gravi danni alle persone trasportate e/o alle persone che potrebbero trovarsi nell'area circostante in quel momento.

La Bosal non può essere ritenuta responsabile per i danni causati da un uso diverso o improprio del dispositivo di traino (incluso il sovraccarico) da parte dell'utente o di persona per la quale l'utente è responsabile (Articolo 185(2) dell' N.B.W.).

#### **Formula per il calcolo del valore D:**

$$\frac{\text{peso massimo rimorchio (kg)} \times \text{peso massimo permesso veicolo rimorchiatore (kg)} \times 9,81}{\text{peso massimo rimorchio (kg)} + \text{peso massimo permesso veicolo rimorchiatore (kg)}} \times 1000 = D \text{ (kN)}$$

Le prescrizioni sui punti di fissaggio definiti dal costruttore del veicolo sono rispettate.

Le norme nazionali per l'omologazione dei dispositivi di traino montati sui veicoli debbono essere rispettate.

Le istruzioni di montaggio e di utilizzo del dispositivo di traino devono essere allegate ai documenti del veicolo.

Tutti i nostri prodotti sono controllati al momento della spedizione con un sistema di controllo peso.

In caso di parti mancanti si accettano richieste di sostituzione esclusivamente con l'etichetta di controllo peso.

Verificare il serraggio di tutti i bulloni dopo i primi 1000 Km. di traino.



**CZ** Při používání tažného zařízení vždy dodržujte pokyny výrobce vozidla vztahující se na maximální přípustnou hmotnost soupravy a maximální vertikální zatížení tažné koule.  
Informujte se u výrobce/prodejce o maximální hmotnosti nákladu taženého Vaším vozidlem a nikdy nepřekračujte hodnoty přípustné pro tažné zařízení.

Přetížení tažného zařízení (tj. nedodržování předpisů) může vést k těžkým škodám buď na vozidle a/nebo na tažném zařízení.

V extrémních případech může takové přetížení vést k odtržení taženého přívěsu (nákladního nebo obytného), nebo nosiče jízdních kol. To by mohlo také způsobit vážné nebo smrtelné zranění osob, ať už v tažném vozidle a/nebo mezi kolemjducími.

Firma Bosal nenese odpovědnost za případné vady výrobku způsobené jeho nesprávným použitím nebo použitím na jiné, než určené účely (včetně přetížení), uživatelem nebo osobou, za kterou je zodpovědný uživatel (čl. 185 (2) NBW)).

#### **Vzorec pro výpočet hodnoty D:**

$$\frac{\text{Max. hmotnost přívěsu (kg)} \times \text{Max. přípustná celková hmotnost vozidla (kg)} \times 9,81}{\text{Max. hmotnost přívěsu (kg)} + \text{Max. přípustná celková hmotnost vozidla (kg)}} \times \frac{9,81}{1000} = D \text{ (kN)}$$

Standardně předepsané body zakotvení se musí dodržet.

Musí se dodržet předpisy daného národního nařízení ohledně úředního povolení doplňků.

Tyto předpisy instalace a provozu musí být v každém případě připojené k dokumentům vozidla.

Při dodávce jsou všechny naše výrobky kontrolované systémem pro kontrolu váhy. V případě doplnění chybějícího náhradního dílu, Vaši žádost na dodávku máme možnost přijmout pouze po prokázání nálepky o potvrzení kontroly váhy.

Po ujetí zhruba 1000 km je nutno zkontrolovat a dotáhnout všechny šrouby a matice na výše uvedené hodnoty utahovacího momentu.

**PL** W przypadku używania haka holowniczego należy zachować wymagania producenta dotyczące dopuszczalnej masy holowanej przyczepy i maksymalnego pionowego obciążenia zaczepu kulistego. Należy poinformować się u swojego dealera samochodu ile wynosi maksymalna masa holowanej przyczepy i nie wolno przekroczyć podanych wartości dotyczących haka holowniczego.

Przeciążenie haka holowniczego (czyli naruszenie przepisów) może spowodować poważne uszkodzenie pojazdu i/lub haka.

W skrajnych przypadkach takie przeciążenie może spowodować uwolnienie się holowanego sprzętu, czyli przyczepy, przyczepy kempingowej, lub bagażnika rowerowego. Może to stać się przyczyną poważnych lub śmiertelnych obrażeń osób znajdujących się w holującym pojeździe i/lub przypadkowych niewinnych osób przebywających w pobliżu.

Bosal nie ponosi odpowiedzialności za jakiegokolwiek błędy w produkcji, spowodowane nieprawidłowym lub niewłaściwym użyciem (w tym przeciążeniem) haka przez użytkownika lub osoby, za które użytkownik jest odpowiedzialny (N.B.W. artykuł 185. ustęp 2.).

#### **Wzór obliczania wartości D:**

$$\frac{\text{Maks. ciężar przyczepy (kg)} \times \text{największa dozwolona masa całkowita pojazdu holującego (kg)} \times 9,81}{\text{Maks. ciężar przyczepy (kg)} + \text{największa dozwolona masa całkowita pojazdu holującego (kg)}} \times \frac{9,81}{1000} = D \text{ (kN)}$$

Należy zachować standardowo przypisane punkty mocowania.

Należy przestrzegać krajowych norm w zakresie pozwoleń na akcesoria.

Niniejszą instrukcję montażu należy dołączyć do dokumentów pojazdu.

Podczas transportu wszystkie produkty sprawdzamy za pomocą systemu kontroli ciężaru.

Prośby dotyczące uzupełnienia brakujących części przyjmujemy za okazaniem winiety potwierdzającej kontrolę ciężaru.

Po przejechaniu około 1000 km należy ponownie dokręcić śruby i nakrętki odpowiednim momentem.

- H) A vonóhorog használata esetén a jármű gyártójának a megengedett maximális vontatott súlyra és a maximális függőleges gömbterhelésre vonatkozó előírásait kötelezően be kell tartani. Kérdezze meg gépjármű-kereskedőjét/helyi forgalmazóját, mennyi az Ön autója által maximálisan vontatható súly és ilyenkor a vonóhorogra vonatkozó előírásokat tilos túllépní.

A vonóhorog túlterhelése (vagyis az előírások megszegése) a gépjármű és/vagy a vonóhorog súlyos károsodásához vezethet.

Egy ilyen túlterhelés szélsőséges esetben a vontatott berendezést, tehát az utánfutó, lakókocsi vagy kerékpártartó elszabadulását eredményezheti. Ez pedig súlyos vagy halálos kimenetelű sérülést okozhat a vontató járműben tartózkodó személyeknek és/vagy a területen tartózkodó véletlen nézelődőknek.

A Bosal nem vonható felelősségre a termék olyan esetleges hibáiért, amelyeket helytelen vagy nem rendeltetésszerű használat okozott (többek között túlterhelés), akár a felhasználó, akár olyan személy részéről, akiért a felhasználó felelősséggel tartozik (N.B.W. 185. Cikk 2. bek.).

A jármű gyártója által a vontatásra, és a függőleges terhelésre vonatkozóan közölt specifikációnak a jármű menettulajdonságai szempontjából döntő jelentősége van. A gépkocsijához kapcsolható utánfutó maximális súlyát illetően lapozza fel az autó felhasználói kézikönyvét, illetve típusengedélyét. A vontatószerkezetre megadott értékeket nem szabad túllépní.

#### A D-érték számításához használt képlet:

Az utánfutó max. súly (kg) x a vontató jármű megengedett maximális súlya (kg)  $\times \frac{9,81}{1000}$  = D (kN)  
Az utánfutó max. súly (kg) + a vontató jármű megengedett maximális súlya (kg)  $\times \frac{9,81}{1000}$  = D (kN)

A szabványosként meghatározott rögzítési pontoktól eltérni nem lehet.

A tartozékok hatósági jóváhagyására vonatkozó nemzeti irányelveket be kell tartani.

A jelen szerelési és üzemeltetési utasítást csatolni kell a jármű okmányaihoz.

Feladás után valamennyi termékünket súlyellenőrző rendszerrel állítjuk be. Hiányzó alkatrész esetén, csak a súlyellenőrző megtörténtét igazoló matrica ellenében áll módunkban eleget tenni a pótlásra vonatkozó kérésnek.

A csavarokat és a csavaranyákat 1000 kilométerenként, újra kell húzni a megadott nyomatékértékkel.

#### NL) **027543 MONTAGEHANDLEIDING**

1. Meegeleverde onderdelen en bevestigingsmaterialen van de trekhaak verwijderen. Eventueel aanwezige kit ter plaatse van de bevestigingspunten verwijderen.
2. **Cargo-uitvoering:** verwijder aan de achterzijde in de laadvloer t.p.v. de gaten "C" de 2 rubber afdichtingsdoppen.  
**Personen-uitvoering:** klap links en rechts aan de achterzijde van de laadvloer t.p.v. de gaten "C" de binnenbekleding opzij en verwijder de 2 rubber afdichtingsdoppen.
3. Verwijder aan de onderzijde van de auto, t.p.v. de gaten "C", de 2 kunststof afdichtingsdoppen.
4. Demonteer de middenbumper. Demonteer de stalen binnenbumper. Deze komt te vervallen.
5. Plaats de kunststof einddoppen "1" in de uiteinden van de buis van onderhaak "2".
6. Monteer t.p.v. de gaten "A" de onderhaak m.b.v. 2 bouten M8x30 (10,9), incl. veerringen en carrosserieringen.
7. Schuif in de binnenzijde van de laadruimte, t.p.v. de gaten "C", 2 bouten M10x110 incl. contraplatten "6" door de vloer.  
Monteer t.p.v. de gaten "C" de aanbouwsteunen "3" en "4", incl.afstandsbussen "5", veerringen, sluitringen en moeren.  
Monteer t.p.v. de gaten "B" 4 bouten M8x30 (10,9), incl. veerringen en carrosserieringen.  
Monteer t.p.v. de gaten "G" 4 bouten M10x30, incl. veerringen en moeren.
8. Monteer t.p.v. de gaten "D" 2 bouten M8x30, incl. veerringen en sluitringen.
9. Zet de trekhaak vast. Hanteer hierbij de aanhaalmomenten zoals aangegeven op pagina 1.
10. Maak een uitsparing in de bumper volgens detail 1.
11. Monteer de middenbumper terug.
12. Monteer de kogelbehuizing t.p.v. de gaten "E" met 2 bouten M12x110(10.9), incl. stoverborgmoeren.
13. Zet de trekhaak vast. Hanteer hierbij de aanhaalmomenten zoals aangegeven op pagina 1.
14. **Personen-uitvoering:** klap de binnenbekleding terug.

#### **D 027543 ANBAUANWEISUNG**

1. Die Anhängervorrichtung auspacken und die Befestigungsteile auf Vollständigkeit überprüfen. Im Bereich der Befestigungspunkte den Unterbodenschutz entfernen.
2. **Für Kasten-Modelle:** zwei Gummiabdichtungen an der hinteren Seite im Laderaumboden entfernen (Löcher "C").  
**Für Kombi-Modelle:** die Innenverkleidung, links und rechts, an der hinteren Seite im Laderaumboden ( Löcher "C") zur Seite klappen und die beiden Gummiabdichtungen entfernen.
3. Die zwei Gummiabdichtungen an der Unterseite des Fahrzeuges, bei den Löchern "C", herausnehmen.
4. Den Mittelstoßfänger demontieren. Den metallischen Innenstoßfänger demontieren. Dieser wird nicht mehr benötigt.
5. Die Kunststoffabdichtkappen "1" an den Enden des Querträgers "2" anbringen.
6. Den Querträger mit zwei Schrauben M8x30 (10,9), Federringen und Karosseriescheiben an den Löchern "A" montieren.
7. Zwei Schrauben M10x110 und Gegenplatten "6", von der Innenseite des Laderaums (Löcher C) durch den Boden schieben.  
Die Anbaustützen "3" und "4" mit Distanzbuchsen "5", Federringen, Unterlegscheiben und Muttern an den Löchern "C" montieren.  
Vier Schrauben M8x30 (10,9), Federringe und Karosseriescheiben an den Löchern "B" montieren.  
Vier Schrauben M10x30, Federringe und Muttern an den Löchern "G" montieren.
8. Zwei Schrauben M8x30, Federringe und Unterlegscheiben an den Löchern "D" montieren.
9. Die Anhängervorrichtung festziehen. Handhaben Sie hierbei die Anzugsmomente gemäß Seite 1.
10. Einen Ausschnitt gemäß Detail 1 vornehmen.
11. Den Mittelstoßfänger wieder montieren.
12. Die Kugelaufnahme mit zwei Schrauben M12x110(10.9) und selbstsichernden Muttern an den Löchern "E" montieren.
13. Die Anhängervorrichtung festziehen. Handhaben Sie hierbei die Anzugsmomente gemäß Seite 1.
14. **Für Kombi-Modelle:** die Innenverkleidung wieder zurück klappen.

#### **GB 027543 FITTING INSTRUCTIONS**

1. Unpack the towing bracket and check its contents against the parts list. If necessary, remove the underseal from around the fitting points of the luggage compartment/frame members.
2. **For Cargo-models:** remove at the rear side in the floor of the luggage compartment, at the holes "C", the two rubber caps.  
**For Person-models:** fold, at the LH and RH side, at the rear side of the floor of the luggage compartment, at the holes "C", the floor mat aside and remove the two rubber caps.
3. Remove on the bottom of the car, at the holes "C", the two synthetic cover caps.
4. Dismount the middle bumper. Dismount the metal inside bumper.  
This will no longer be used.
5. Place the synthetic frame extensions "1" at the ends of the tube of crossbar "2".
6. Mount the crossbar at the holes "A" using 2 M8x30 (10,9) bolts, including spring washers and large washers.
7. Slide in the inside of the trunk, at the holes "C", 2 M10x110 bolts including backing plates "6", through the floor. Mount at the holes "C" the supports "3" and "4", including distance tubes "5", spring washers, plain washers and nuts.  
Mount 4 M8x30 (10,9) bolts, including spring washers and large washers at the holes "B".  
Mount 4 M10x30 bolts, including spring washers and nuts at the holes "G".
8. Mount 2 M8x30 bolts, including spring washers and plain washers at the holes "D".
9. Attach the towbar. Use the tightening tolerances as shown on page 1.
10. Make a recess in the bumper as shown in detail 1.
11. Remount the middle bumper.
12. Attach the ball housing in holes "E" with bolts M12x110 (10.9) including lock nuts.
13. Attach the towbar. Use the tightening tolerances as shown on page 1.
14. **For Person-models:** fold the floor mat back.

## F 027543 DESCRIPTION DU MONTAGE

1. Séparer les différents éléments d'attelage. Enlever le mastic de protection autour des points de fixation.
2. **Pour les modčles utilitaires:** enlever ř l'arričre au niveau des trous "C", les deux bouchons caoutchouc qui se trouvent dans le plancher.  
**Pour les modčles personnels:** rebattre la garniture intérieure et enlever les deux bouchons caoutchouc situés dans le coffre au niveau des trous "C".
3. Enlever en dessous de la voiture, au niveau des trous "C", les deux bouchons synthétique.
4. Démonter le pare chocs central. Démonter le pare chocs intérieur métallique. Il ne sera pas réutilisé.
5. Placer les bouchons synthétique "1" dans les extrémités du tube de la traverse "2".
6. Monter la traverse, au niveau des trous "A", ř l'aide des deux boulons M8x30 (10,9), des rondelles grower et des rondelles de carrosserie.
7. Glisser par l'intérieur du coffre, au niveau des trous "C", deux boulons M10x110 et les contre-plaques "6" ř travers le fond. Monter les supports "3" et "4" au niveau des trous "C", ř l'aide des entretoises "5", des rondelles grower, des rondelles plates et des écrous.  
Monter au niveau des trous "B" quatre boulons M8x30 (10,9), les rondelles grower et les rondelles de carrosserie.  
Monter au niveau des trous "G" quatre boulons M10x30, les rondelles grower et les écrous.
8. Monter au niveau des trous "D" deux boulons M8x30, les rondelles grower et les rondelles plates.
9. Fixer l'attelage. Utiliser les couples de serrage conformément ř la page 1.
10. Faire une découpe dans le pare chocs suivant le détail 1.
11. Remonter le pare chocs central.
12. Monter le support de boule au niveau des trous "E" ř l'aide des 2 boulons M12x110(10.9) et des écrous freins.
13. Fixer l'attelage. Utiliser les couples de serrage conformément ř la page 1.
14. **Pour les modčles personnels:** remettre la garniture intérieure.

## E 027543 INSTRUCCIONES DE MONTAJE

1. Sacar las piezas y el material de sujeción incluidos en el gancho de remolque. Si procede, retirar el pegamento existente en los puntos de sujeción.
2. **Modelo cargo:** retirar las dos cápsulas de caucho en la parte trasera del piso de carga en los orificios "C".  
**Modelo para el transporte de personas:** plegar el guarnecido interior, tanto a la izquierda como a la derecha, en la parte trasera del piso de carga, en los orificios "C" y retirar las dos cápsulas de caucho.
3. Retirar las dos cápsulas sintéticas en la parte inferior del automóvil, en los orificios "C".
4. Desmontar el parachoques central. Desmontar el parachoques interior de acero. Éste ya no se utiliza.
5. Colocar las cápsulas sintéticas "1" en los extremos del tubo del gancho inferior "2".
6. Montar el gancho inferior en los orificios "A" con 2 pernos M8x30 (10,9), con inclusión de aros elásticos y anillos de carrocería.
7. Meter en la parte interior del espacio para la carga, en los orificios "C", 2 pernos M10x110 con inclusión de contrachapas "6" a través del piso.  
Montar en los orificios "C" los soportes de extensión "3" y "4", incluyendo los tubos distanciadores "5", aros elásticos, arandelas y tuercas.  
Montar en los orificios "B" 4 pernos M8x30 (10,9), con inclusión de aros elásticos y anillos de carrocería.  
Montar en los orificios "G" 4 pernos M10x30, con inclusión de aros elásticos y tuercas.
8. Montar en los orificios "D" 2 pernos M8x30, incluyendo los aros elásticos y arandelas.
9. Fijar el gancho de remolque. Aplicar para eso los pares de apriete según la página 1.
10. Efectuar un vaciado en el parachoques según el detalle 1.
11. Montar de nuevo el parachoques central.
12. Monte el soporte para la bola de remolque a los agujeros "E" utilizando 2 tornillos M12x110(10.9) y contratueras de seguridad.
13. Fijar el gancho de remolque. Aplicar para eso los pares de apriete según la página 1.
14. **Modelo para el transporte de personas:** volver a colocar el guarnecido interior.

#### DK 027543 MONTAGEVEJLEDNING

1. Fjern de dele og monteringsmaterialer, der sidder på tråkkrogen. Eventuelt kit på fastgørelsespunkterne fjernes.
2. **Varevognsmodel:** fjern de to gummiafdækningslåg på bagsiden af bagagerummets bund ved hullerne "C".  
**Personmodel:** slå venstre og højre inderbeklædning til side på bagsiden af bagagerummets bund ved hullerne "C" og fjern de to gummiafdækningslåg.
3. Fjern på bilens underside de 2 kunststofafdækningslåg ved hullerne "C".
4. Afmonter midterkofangeren. Afmonter stålinderkofangeren. Denne bliver overflødig.
5. Anbring kunststoflågene "1" i enderne af tværvangen "2".
6. Monter ved hullerne "A" tværvangen med 2 bolte M8x30 (10,9), inkl. fjederskiver og karrosseriskiver.
7. Skub på indersiden af bagagerummet ved hullerne "C" 2 bolte M10x110, inkl. spændestykker "6", gennem bunden.  
Monter ved hullerne "C" stifterne "3" og "4", inkl. afstandsbøsninger "5", fjederskiver, planskiver og møtrikker.  
Monter ved hullerne "B" 4 bolte M8x30 (10,9), inkl. fjederskiver og karrosseriskiver.  
Monter ved hullerne "G" 4 bolte M10x30, inkl. fjederskiver og møtrikker.
8. Monter ved hullerne "D" 2 bolte M8x30, inkl. fjederskiver og planskiver.
9. Fastgør tværvangen. Følg tilspændingsmomenterne på side 1.
10. Lav en åbning i kofangeren ifølge detaljtegning 1.
11. Genanbring midterkofangeren.
12. Monter tråkkuglehuset i hullerne "E" vha. 2 stk. M12x110(10.9) bolte og kontramøtrikker.
13. Fastgør tværvangen. Følg tilspændingsmomenterne på side 1.
14. **Personmodel:** genanbring inderbeklædningen.

#### N 027543 MONTERINGSVEILEDNING

1. Fjern vedlagte dele og festemateriel fra tilhængerfestet. Fjern eventuelt kitt som måtte befinde sig på festepunkterne.
2. **Varebil:** Fjern de to tetningspluggene af gummi ved hullene "C" bag på lastegulvet.  
**Personbil:** Brett til side innerkledningen på venstre og højre side bag på lastegulvet ved hullene "C" og fjern de to tetningspluggene af gummi.
3. Fjern de to tetningspluggene i plast ved hullene "C" på undersiden af bilen.
4. Demonter den midtre stiftfangeren. Demonter den indre stiftfangeren af stål. Denne skal ikke bruges på nyt.
5. Sett på plads plastpluggene "1" i endene af røret som hører til underdelen af tilhængerfestet "2".
6. Monter underdelen af tilhængerfestet ved hullene "A", ved hjælp af to skruer M8x30 (10,9), inklusive fjærskiver og karrosseriskiver.
7. Sett på plads to skruer M10x110, inklusive kontraplater "6", ved hullene "C" gennem gulvet innvendig i lasterommet.  
Monter brakettene "3" og "4" ved hullene "C", inklusive afstandshylser "5", fjærskiver, skiver og mutre.  
Monter fire skruer M8x30 (10,9) ved hullene "B" inklusive fjærskiver og karrosseriskiver.  
Monter fire skruer M10x30 ved hullene "G" inklusive fjærskiver og mutre.
8. Monter to skruer M8x30 ved hullene "D", inklusive fjærskiver og skiver.
9. Skru fast tilhængerfestet. Brug de tiltrekningsmomentene som er opgivet på side 1.
10. Lag en utsparring i stiftfangeren som vist i detaljtegning 1.
11. Monter den midtre stiftfangeren tilbage på plads.
12. Monter kuleholderen ved hullene "E" ved hjælp af 2 stykker M12x110(10.9) bolter og låsemuttere.
13. Skru fast tilhængerfestet. Brug de tiltrekningsmomentene som er opgivet på side 1.
14. **Personbil:** Brett tilbage innerkledningen.

## **S** 027543 MONTERINGSINSTRUKTION

1. Packa upp monteringsattsan och kontrollera innehållet mot detaljbeskrivning. Om det behövs tag bort underredsmassa runt monteringspunkterna i bagageutrymmet och under bilen.
2. **Skåpbilsmodell** : Avlägsna de 2 tätningspluggarna av gummi baktill på golvet i lastutrymmet vid hîlen "C".  
**Personbilsmodell**: Fäll den inre beklädnaden på vänster och höger sida av golvet baktill i lastutrymmet vid hîlen "C" åt sidan och avlägsna de 2 tätningspluggarna av gummi.
3. Avlägsna de 2 tätningspluggarna av plast på bilens undersida vid hîlen "C".
4. Demontera den mittre stötfångaren. Demontera den inre stötfångaren av stîll. Den kommer inte att användas igen.
5. Placera ändpluggarna av plast "1" i ändarna på röret till den nedre kroken "2".
6. Montera den nedre kroken vid hîlen "A" med hjälp av 2 bultar M8x30 (10,9), inkl. fjäderbrickor och karossbrickor.
7. Skjut 2 bultar M10x110 inkl. mothîllsplattorna "6" genom golvet på insidan av lastutrymmet vid hîlen "C".  
Montera förlängningsstöden "3" och "4", inkl. distansbussningar "5", fjäderbrickor, lîsbrickor och muttrar vid hîlen "C".  
Montera 4 bultar M8x30 (10,9), inkl. fjäderbrickor och karossbrickor vid hîlen "B".  
Montera 4 bultar M10x30, inkl. fjäderbrickor och muttrar vid hîlen "G".
8. Montera 2 bultar M8x30, inkl. fjäderbrickor och lîsbrickor vid hîlen "D".
9. Sätt fast dragbalken. Använd härvid lîtdragningsmomenten på sidan 1.
10. Skär ut en del ur stötdämparen enligt detaljfiguren 1.
11. Montera tillbaka den mittre stötfångaren.
12. Montera huset till kulan vid hîlen "E" med hjälp av 2 skruvar M12x110(10.9) och säkerhetsmuttrarna.
13. Sätt fast dragbalken. Använd härvid lîtdragningsmomenten på sidan 1.
14. **Personbilsmodell**: för tillbaka klädseln igen.

## **FIN** 027543 ASENNUSOHJEET

1. Pura vetokoukkupakkaus ja tarkista listasta, että kaikki asennuksessa tarvittavat osat löytyvät. Jos tarpeellista poista alustansuojaus kiinnityskohdista.
2. **Cargo-mallit**: Poista tavaratilasta takaosasta, reikien "C" kohdalta kaksi kumitulppaa.  
**Henkilö-mallit**: Poista oikealta ja vasemmalta tavaratilasta, reikien "C" kohdalta kaksi kumitulppaa.
3. Poista auton alta reikien "C" kohdalta kaksi kumitulppaa.
4. Irrota puskuri. Irrota puskurin vahvike, sitä ei enää tarvita.
5. Asenna synteettiset jatkokappaleet "1" vetokoukun rungon päihin "2".
6. Asenna vetokoukku reikiin "A" käyttäen M8x30 pultteja (10,9), jousirenkaita ja isoja alusrenkaita.
7. Liuta tavaratilaan reikiin "C" kaksi M10x110 pulttia yhdessä tukirautojen "6" kanssa, läpi lattian. Asenna reikiin "C" tuet "3" ja "4", holkit "5", jousirenkaat, isot alusrenkaat ja mutterit.  
Asenna reikiin "B" käyttäen M8x30(10.9) pultteja, jousirenkaita ja isoja alusrenkaita.  
Asenna reikiin "G" käyttäen M10x30 pultteja, jousirenkaita ja muttereita.
8. Asenna reikiin "D" käyttäen M8x30 pultteja, jousirenkaita ja alusrenkaita.
9. Kiinnitä vetokoukku. Käytä sivulla 1 ilmoitettua kiristysmomenttia.
10. Leikkaa puskuri kuvan 1. osoittamalla tavalla.
11. Asenna puskuri takaisin.
12. Asenna vetokuulan tuki reikiin "E" käyttämällä 2kpl M12x110 – ruuveja (10.9) ja turvamuttereita.
13. Kiinnitä vetokoukku. Käytä sivulla 1 ilmoitettua kiristysmomenttia.
14. **Henkilö-mallit**: kiinnitä tavaratilan matto paikalleen.

## ① 027543 ISTRUZIONI DI MONTAGGIO

1. Aprire la confezione d'imballaggio della struttura di traino e controllare il contenuto a fronte dell'elenco componenti. Se necessario, rimuovere il mastice di protezione intorno ai punti di fissaggio.
2. **Per i modelli cargo:** togliere posteriormente, all'altezza dei fori "C", i due tappi in gomma che si trovano nella plancia.  
**Per i modelli trasp. persone:** ribaltare la guarnizione interna e togliere i due tappi in gomma situati nel cofano all'altezza dei fori "C"
3. Togliere dal disotto della vettura, all'altezza dei fori "C", i due tappi in materiale sintetico.
4. Smontare il paraurti centrale. Smontare il paraurti interno metallico che non sarà più riutilizzato.
5. Inserire i tappi in materiale sintetico "1" nelle estremità del tubo della traversa "2".
6. Montare la traversa nei fori "A" con due bulloni M8x30 (10.9), rondelle e rondelle di carrozzeria.
7. Far scivolare all'interno del cofano, all'altezza dei fori "C", due bulloni M10x110 e le contropiastre "6" attraverso il fondo. Montare i supporti "3" e "4" all'altezza dei fori "C", con i distanzieri "5", le rondelle grower, rondelle piane e dadi. Montare, nei fori "B", due bulloni M8x30(10.9), rondelle grower e rondelle di carrozzeria. Montare, nei fori "G", due bulloni M10x30, rondelle grower e dadi.
8. Montare, nei fori "D", due bulloni M8x30, rondelle grower e rondelle piane.
9. Fissare la struttura di traino serrando i bulloni alle coppie di serraggio indicata a pagina 1.
10. Fare un taglio nel paraurti seguendo il disegno 1
11. Rimontare il paraurti centrale
12. Montare il supporto della sfera nei fori "E", utilizzando 2 bulloni M12x110 (10.9) e dadi autobloccanti.
13. Fissare la struttura di traino serrando i bulloni alle coppie di serraggio indicata a pagina 1.
14. Rimontare quanto eventualmente smontato al punto 2.

## ② 027543 NÁVOD K MONTÁŽI

1. Podle přiloženého seznamu zkontrolovat jednotlivé součásti tažného zařízení. Pokud je to nezbytné, odstranit ze styčných bodů v zavazadlovém prostoru ochranný prostředek.
2. **Pro nákladní vozidla:** vyjmout v zadní části zavazadlového prostoru z podlahy dvě gumové ucpávky z otvorů „C“.  
**Pro osobní vozidla:** přeložit koberec na levé a pravé části zavazadlového prostoru na zadní straně a vyjmout dvě gumové ucpávky z otvorů „C“.
3. Odstranit z kraje vozidla dvě umělohmotné krytky z otvorů „C“.
4. Demontovat prostřední nárazník. Odstranit kov, který je uvnitř nárazníku. Ten již nebude dále použit.
5. Umístit umělohmotné ucpávky „1“ do konců trubky příčnicku „2“.
6. Připevnit tažné zařízení do otvorů „A“ pomocí dvou šroubů M8x30 (10.9) včetně pružných a plochých podložek.
7. To vše vsunout dovnitř kufru do otvorů „C“ a připevnit skrz podlahu pomocí dvou šroubů M10x110 včetně protidestiček „6“ Připevnit nosníky „3“ a „4“ do otvorů „C“ včetně distančních trubiček „5“, pružných podložek, plochých podložek a matic. Našroubovat do otvorů „B“ čtyř šrouby M8x30(10.9) včetně pružných a plochých podložek. Našroubovat do otvorů „G“ čtyř šrouby M10x30 včetně pružných a matic.
8. Našroubovat do otvorů „D“ dva šrouby M8x30 včetně pružných a plochých podložek.
9. Namontujte tažné zařízení. Použijte utahovací momenty uvedené na straně 1.
10. Podle detailu č. 1 zhotovit v nárazníku výřez.
11. Nasadit zpět prostřední nárazník.
12. Připevněte držák tažné koule do otvorů „E“ použitím 2 šroubů M12x110 (10.9) a samosvorných matic.
13. Namontujte tažné zařízení. Použijte utahovací momenty uvedené na straně 1.
14. **Pro osobní vozidla:** složit koberec zpět.

**PL 027543 INSTRUKCJA MONTAŻU**

1. Należy rozpakować statyw holowniczy i sprawdzić jego zawartość, porównując z wykazem części. W razie potrzeby należy usunąć osłonę podwozia w okolicy punktów umocowania osłony bagażnika/podwozia.
2. **W przypadku modeli ciężarowych:** należy usunąć dwa kapturki gumowe z otworów „C” z tyłu spodu bagażnika.  
**W przypadku modeli osobowych:** należy odwinąć wykładzinę bagażnika z otworów „C” z lewej i usunąć dwa gumowe kapturki.
3. Należy usunąć dwa plastikowe kapturki ochronne z otworów „C” ze spodu samochodu.
4. Należy zdemontować środkowy zderzak. Należy zdemontować metalową wkładkę zderzaka.  
Nie będzie ona już potrzebna.
5. Należy zamocować plastikowe wysięgniki podwozia nr „1” do końców rury bloku haka holowniczego nr „2”.
6. Należy zamontować blok haka holowniczego do otworów „A” za pomocą 2 śrub M8x30 (10,9), wraz z podkładkami sprężystymi i podkładkami stosowanymi do drewna.
7. Należy wsunąć 2 śruby M10x110 poprzez podłogę do wnętrza bagażnika do otworów „C” wraz z płytami podkładowymi nr „6”. Należy zamontować wsporniki nr „3” i „4” do otworów „C”, wraz z rurkami dystansowymi nr „5”, podkładkami sprężystymi, podkładkami płaskimi i nakrętkami.  
Należy zamontować 4 śruby M8x30 (10,9) do otworów „B”, wraz z podkładkami sprężystymi i podkładkami stosowanymi do drewna.  
Należy zamontować 4 śruby M10x30 do otworów „G”, wraz z podkładkami sprężystymi i nakrętkami.
8. Należy zamontować 2 śruby M8x30 do otworów „D”, wraz z podkładkami sprężystymi i podkładkami płaskimi.
9. Należy umocować drążek holowniczy. Należy stosować momenty wyszczególnione na stronie 1.
10. Należy wykonać wycięcie na zderzaku na podstawie rysunku 1.
11. Należy zamontować z powrotem środkowy zderzak.
12. Należy zamocować obudowę zaczepu kulistego do otworów „E” za pomocą śrub M12x110 (10,9), wraz z zabezpieczającymi.
13. Należy umocować drążek holowniczy. Należy stosować momenty wyszczególnione na stronie 1.
14. **W przypadku modeli osobowych:** należy odwinąć wykładzinę podłogową.

**H 027543 SZERELÉSI ÚTMUTATÓ**

1. Csomagolja ki a vonóhorgot és ellenőrizze a tartalmát, összevetve az alkatrészlistával.  
Szükség esetén távolítsa el az alsó tömítést a vonóhorog rögzítési pontjairól.
2. **Teherszállító modellek esetén:** távolítsa el a két gumisapkát a „C” furatoknál a csomagtartó padlóján hátul.  
**Személyszállító modellek esetén:** hajtsa félre a padlószőnyeget a „C” furatoknál a csomagtartó padlójának hátsó oldalánál bal- és jobboldalon és távolítsa el a két gumisapkát.
3. Távolítsa el a két műanyag fedősapkát a „C” furatoknál az autó alján.
4. Szerelje le a középső lökhárítót. Szerelje le a fém lökhárítóbetéteket.  
Erre már nem lesz szükség.
5. Helyezze az „1”-es műanyag alvázníványokat a „2”-es vonóhorgtest csövének végeihez.
6. Szerelje fel a vonóhorgtestet az „A” furatokhoz 2 db M8x30 -as (10,9) csavart használva, beleértve a rugós alátéteket és a fakötésű alátéteket is.
7. Csúsztasson 2 db M10x110-es csavart a „C” furatoknál a padlón keresztül a csomagtér belsejébe, beleértve a „6”-os alátétlemezeket is. Szerelje fel a „3”-as és „4”-es tartókat a „C” furatokhoz, beleértve az „5”-ös távtartó csöveket, rugós alátéteket, lapos alátéteket és csavaranyákat is.  
Szereljen fel 4 db M8x30-as (10,9) csavart a „B” furatokhoz, beleértve a rugós alátéteket és fakötésű alátéteket is.  
Szereljen fel 4 db M10x30-as csavart a „G” furatokhoz, beleértve a rugós alátéteket és csavaranyákat is.
8. Szereljen fel 2 db M8x30-as csavart a „D” furatokhoz, beleértve a rugós alátéteket és lapos alátéteket is.
9. Húzza fixre a vonóhorog testet. Használja az 1. oldalon feltüntetett meghúzó nyomatékokat.
10. Vágja ki a lökhárítót a 1-es rajz szerint.
11. Szerelje vissza a középső lökhárítót.
12. Erősítse fel a vonógömb foglalatát az „E” furatokhoz M12x110 -es (10,9) csavarokkal és biztosítóanyákat használva.
13. Húzza fixre a vonóhorog testet. Használja az 1. oldalon feltüntetett meghúzó nyomatékokat.
14. **Személyszállító modellek esetén:** hajtsa vissza a padlószőnyeget.